

EXQUISIT

**Congelador
GS80-040E blanco**

Manual de instrucciones de uso

Introducción

Por favor, observe estas instrucciones cuidadosamente

Antes de poner en funcionamiento el equipo, lea atentamente este manual. Contiene importantes instrucciones de seguridad para la instalación, operación y mantenimiento del equipo. La operación correcta contribuye significativamente al uso eficiente de la energía y minimiza su consumo durante la operación.

El uso incorrecto del equipo puede ser peligroso, especialmente para los niños.

Guarde el manual de instrucciones para referencia futura. Entréguelo a cualquier futuro propietario. Si tiene alguna duda sobre temas que no se describen con suficiente detalle en estas instrucciones, póngase en contacto con el Servicio al Cliente en nuestro sitio web en España y Portugal:

www.exquisit-home.com

El fabricante trabaja constantemente en el desarrollo de todos los equipos y modelos. Por lo tanto, comprenda usted que, nos reservamos el derecho de hacer cambios en forma, equipo y tecnología.

Conformidad CE

En el momento de su lanzamiento a la venta, este equipo cumple con los requisitos de la Directiva RL 2014/30/EU del Parlamento Europeo y del Consejo sobre la Armonización de las Legislaciones de los Estados miembros en materia de compatibilidad electromagnética, y sobre la Comercialización de equipos eléctricos destinados a utilizarse con determinados límites de tensión RL 2014/35/EU.

Este equipo está marcado con el signo CE y cuenta con un Certificado de Conformidad para inspección por parte de las autoridades responsables de la vigilancia del mercado.

Conozca el equipo

Volumen de entrega

1 equipo

4 cajones de congelador

1 manual de uso

1 tarjeta de servicio

Denominación

- 1) Control de temperatura
- 2) Cajones del congelador
- 3) Patas ajustables

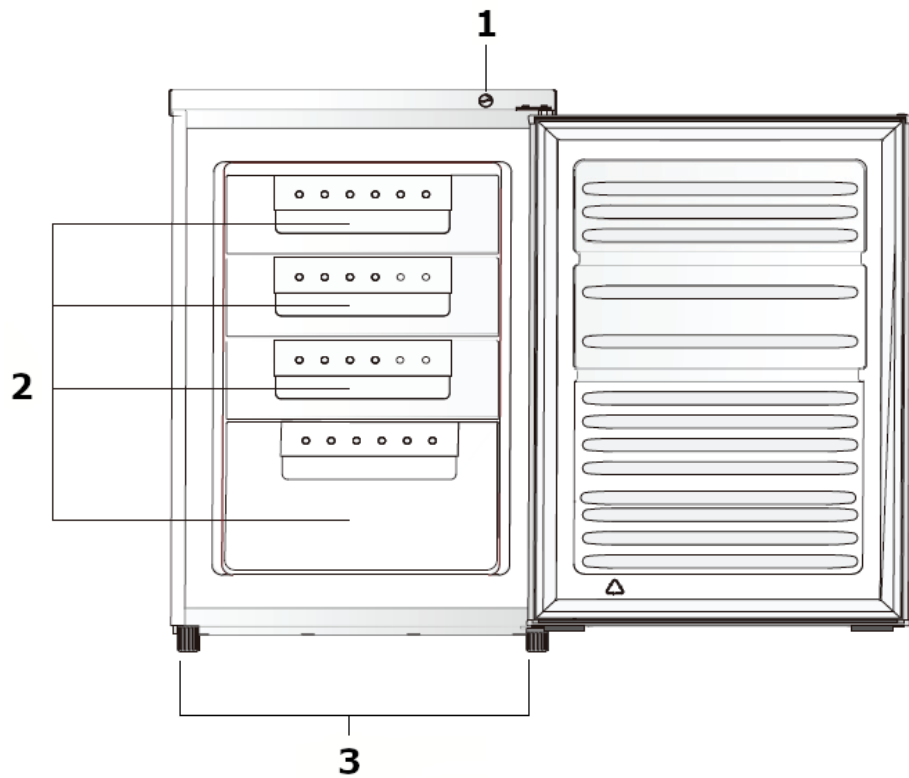

Control de temperatura

Niveles MÍN. - MÁX.

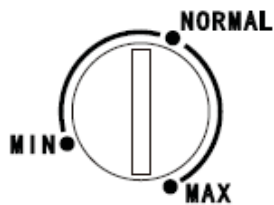

Índice

1	Para de seguridad	5
	1.1 Uso apropiado del equipo	6
	1.2 Uso indebido del equipo	6
	1.3 Seguridad de los niños y personas con capacidades reducidas	7
	1.4 Otros riesgos potenciales	8
	1.5 Peligro debido al refrigerante.....	9
2	Instalación y conexión	10
	2.1 Cambio de las bisagras de la puerta	11
	2.2 Instalación del equipo	13
	2.3 Nivelación	14
3	Puesta en marcha del equipo	15
	3.1 Encendido /apagado del equipo	15
	3.2 Almacenamiento correcto de los alimentos	16
	3.3 Recomendaciones para el almacenamiento en el congelador	18
	3.3.1 Fabricación de cubitos de hielo.....	19
	3.3.2 Ahorro de energía	19
4	Limpieza y mantenimiento	20
	4.1 Limpieza del equipo	20
	4.2 Limpieza / Sustitución de la junta de la puerta del equipo	21
	4.3 Descongelamiento	22
	4.4 Apagando el equipo	22
5	Ruidos de funcionamiento / Solución de problemas	23
6	Piezas de recambio / Servicio al cliente	25
7	Condiciones de la garantía	26
8	Eliminación de residuos.....	28

1 Para de seguridad

Para un uso seguro y adecuado, lea atentamente las instrucciones de uso y los demás documentos que acompañan al equipo y guárdelos para futuras referencias. Todas las instrucciones de seguridad en este manual de uso están marcadas con un símbolo de advertencia. Señalan posibles peligros en una etapa temprana. Asegúrese de leer y seguir esta información.

Explicación de las instrucciones de seguridad



PELIGRO

Indica una situación peligrosa que, si se ignora, provocará la muerte o lesiones graves.



ADVERTENCIA

Indica una situación peligrosa que, si se ignora, puede provocar la muerte o lesiones graves.



PRECAUCIÓN

Indica una situación peligrosa que, si se ignora, puede provocar lesiones leves o moderadas.

ATENCIÓN

Indica una situación que, si no se observa, conduce a daños materiales.



PELIGRO DE MUERTE POR DESCARGA ELÉCTRICA



PELIGRO DE ESCALDADURAS



PELIGRO DE INCENDIO



- Información y notas para tener en cuenta
- Señala una lista
- ✓ Pasos en secuencia de una prueba
- 1. Pasos en secuencia de un trabajo a realizar
- Describe la reacción del equipo en la etapa de trabajo

1.1 Uso apropiado del equipo

El equipo está destinado para uso doméstico. Es adecuado para congelar alimentos.

- No utilice el equipo para otros fines que no sean la congelación de alimentos. El fabricante no acepta ninguna responsabilidad por los daños generados.
- Por razones de seguridad, no está permitido realizar modificaciones o alteraciones en el equipo.
- **El equipo no es apto para encastrar.**
- Los equipos con regulador de temperatura mecánico están destinados a utilizarse hasta una altitud máxima de 2000 metros sobre el nivel del mar.

Cualquier uso fuera de estos márgenes de aplicación no es conforme con el uso previsto y, por tanto, se considera un uso indebido.

1.2 Uso indebido del equipo

Las siguientes actividades se consideran un uso indebido y, por tanto, están prohibidas:

- No almacene sustancias explosivas ni aerosoles con propulsores inflamables, como butano, propano, pentano, etc. en el equipo.
- No almacene bebidas carbonatadas y espumosas en el compartimento del congelador.
- No guarde botellas de plástico en el congelador.
- No presione los alimentos en los compartimentos del congelador.
- No ponga en funcionamiento ningún aparato eléctrico, que no esté aprobado por el fabricante, dentro del compartimento de almacenamiento de alimentos.
- El equipo no es apto para uso comercial.
- No instale el equipo en el exterior.
- No conecte el equipo a la red eléctrica utilizando varios enchufes.
- No coloque el cable de alimentación bajo tensión.
- No doble ni pellizque el cable de alimentación.
- Coloque el equipo de forma que el enchufe de la red sea accesible.
- No extraiga el enchufe de la toma de corriente por el cable de alimentación.

1.3 Seguridad de los niños y personas con capacidades reducidas

Este equipo puede ser utilizado por niños a partir de 8 años y por personas con capacidades físicas, sensomotrices o mentales reducidas o con falta de experiencia y conocimientos. Sin embargo, deben ser supervisados o instruidos en el uso seguro del equipo y deben comprender los posibles peligros.

La limpieza y el mantenimiento del equipo pueden ser realizados por niños únicamente bajo la supervisión de un adulto.

Supervise a los niños para asegurarse de que no jueguen con el equipo.



PELIGRO

PELIGRO DE ESTRANGULAMIENTO CON EL CABLE

Mantenga a los niños menores de 8 años alejados del cable de alimentación del aparato.



PELIGRO

PELIGRO DE ASFIXIA DEBIDO A MATERIAL DE EMBALAJE

Mantenga a los niños lejos del material de embalaje.



PELIGRO

PELIGRO DE ASFIXIA DEBIDO A EQUIPOS ANTIGUOS

Los niños que juegan pueden quedar atrapados en el equipo o meterse en otras situaciones que pongan en peligro su vida.

- Elimine o destruya las cerraduras a presión y los pestillos existentes.
- No permita que los niños jueguen con el equipo.
- Supervise siempre a los niños cerca algún equipo antiguo.

1.4 Otros riesgos potenciales



PELIGRO



PELIGRO DE DESCARGA ELÉCTRICA

- Nunca toque la clavija del cable eléctrico con las manos húmedas o mojadas al introducirla o extraerla.
- Instale y conecte el equipo de acuerdo con las instrucciones de uso únicamente.
- En caso de emergencia, retire inmediatamente el enchufe de la toma.
- No desconecte el enchufe de la toma por el cable.
- Siempre desconecte el enchufe de la toma de corriente antes de la limpieza o el mantenimiento.
- Un cable de alimentación dañado debe ser sustituido inmediatamente por el proveedor, el distribuidor especializado o el servicio de atención al cliente.
- Si el cable o el enchufe están dañados, no utilice el equipo.
- No realice ningún trabajo en el equipo, salvo los trabajos de limpieza y mantenimiento descritos en este manual de instrucciones.



ADVERTENCIA



PELIGRO DE INCENDIO

Si la circulación de aire es insuficiente, el calor puede acumularse y provocar un incendio.

- Es imprescindible respetar las distancias prescritas para el panel trasero, el lateral y el borde superior del equipo (véase el apartado "Distancias mínimas").
- Mantenga el compresor y el condensador (según el modelo) libres de polvo y objetos.

1.5 Peligro debido al refrigerante



PELIGRO

PELIGRO PARA LA SALUD

Si el circuito de refrigeración está dañado, el refrigerante R600a tendrá fugas. El refrigerante es perjudicial para la salud si entra en contacto con los ojos o si se inhala.



ADVERTENCIA



GAS INFLAMABLE

PELIGRO DE EXPLOSIÓN E INCENDIO

El circuito de refrigerante de la unidad contiene el refrigerante isobutano (R600a), un gas natural de alta compatibilidad ambiental que es inflamable.

- Sólo los especialistas autorizados pueden intervenir en el sistema de refrigeración.
- No dañe el circuito de refrigeración, por ejemplo, perforando los canales de refrigeración con objetos afilados o doblando las tuberías.
- No dañe ninguna pieza del circuito de refrigeración durante el transporte, la instalación, el mantenimiento o la eliminación del equipo.
- Para evitar la formación de una mezcla inflamable de gas y aire en caso de una fuga en el circuito de refrigerante, la sala de instalación debe tener un tamaño mínimo de 1 m³ por 8 g de refrigerante según la norma EN 378. La cantidad de refrigerante en el congelador se indica en la placa de características.

Procedimiento en caso de que el circuito de refrigeración esté dañado:

- ✓ Evite a toda costa el fuego abierto y las fuentes de ignición.
- ✓ Ventile la habitación en la que se encuentre el equipo.
- ✓ Llame al servicio de atención al cliente.

2 Instalación y conexión

Antes de instalar y conectar el equipo, asegúrese de que

- el equipo esté desconectado de la red eléctrica (véase el apartado "Seguridad y advertencias").
- se cumplan las condiciones de instalación (véase el apartado "Distancias mínimas").

Desembalaje del equipo

El embalaje debe estar intacto. Compruebe que el equipo no haya sufrido daños durante el transporte. Nunca conecte un equipo dañado. En caso de daños, póngase en contacto con el proveedor.



RIESGO DE LESIONES Y DAÑOS MATERIALES

- Transporte siempre el equipo con la ayuda de una segunda persona.
- No corte el material de embalaje con un objeto afilado, por ejemplo, una cuchilla para alfombras.

Eliminación de la protección de transporte

El equipo y las partes del equipamiento interior están protegidas para el transporte.

- Retire todas las tiras adhesivas de los lados derecho e izquierdo de la puerta del equipo.
- Retire todas las cintas adhesivas y piezas de embalaje del interior del equipo.
- Elimine cuidadosamente los restos de adhesivo con agua jabonosa.

En el equipo puede haber pegatinas con avisos de advertencia. Es esencial observarlas y no retirarlas del equipo.

2.1 Cambio de las bisagras de la puerta

El equipo ofrece la posibilidad de cambiar la bisagra de la puerta de izquierda a derecha o viceversa.



PELIGRO

No incline el equipo más de 45° cuando monte la puerta para evitar dañar el sistema de refrigeración.

Herramienta necesaria para el cambio de bisagra:

Herramienta	Denominación
	Destornillador de estrella-
	Destornillador plano
	Llave inglesa

Cambio de la bisagra de la puerta

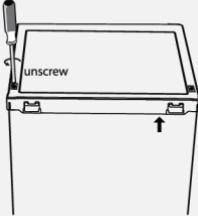
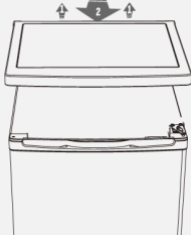
Instrucciones	Imagen
1. Desenrosque los dos tornillos de la parte posterior de la cubierta.	
2. Retire la cubierta y el control de temperatura y póngalos con cuidado a un lado.	

3. Desenrosque la bisagra superior.
4. Levante la puerta del equipo para sacarla del perno inferior.
5. Coloque la puerta del equipo sobre una superficie blanda.

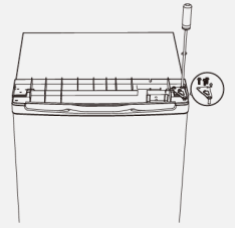

6. Coloque la puerta del equipo sobre una superficie blanda.
7. Afloje la bisagra inferior y las dos patas ajustables.
8. Si hay un tornillo en el lado izquierdo, desatornillelo.

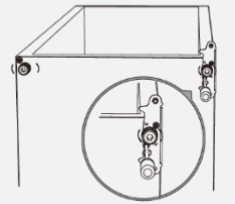

9. Afloje el perno de la bisagra inferior, gire la bisagra 180° y vuelva a insertar el perno.

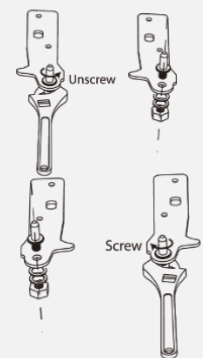

10. Atornille la bisagra inferior con dos tornillos
11. Atornille las dos patas ajustables.
12. Ponga el equipo en posición vertical.
13. Coloque la puerta del equipo en el perno de la bisagra inferior y ciérrela con cuidado.

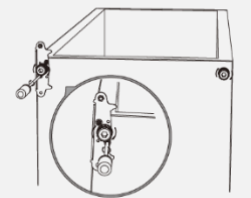

14. Introduzca el perno de la bisagra superior en el soporte superior de la puerta del equipo.
15. Atornille la bisagra con los dos tornillos en la parte superior izquierda del equipo.
16. Alinee la puerta del equipo horizontal y verticalmente.
17. Asegúrese de que las juntas cierren bien. Si es necesario, reajuste las bisagras.

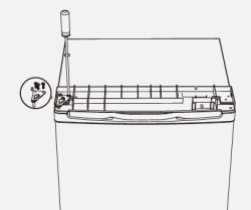

18. Coloque la cubierta y fíjela en la parte posterior con los dos tornillos.
19. Ajuste las patas delanteras del equipo para que esté nivelado.

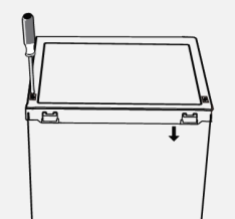

Montaje del asa de la puerta

El asa de la puerta y los tornillos para su montaje se encuentran en una bolsa de plástico aparte.

1. Si los tornillos se encuentran en la puerta, destorníllelos y póngalos a un lado.
2. Coloque los orificios de los tornillos del asa de la puerta en los orificios de los tornillos de la puerta del frigorífico.
3. Fije el asa con los tornillos. Asegúrese de que el asa de la puerta esté bien colocada.
4. Cierre los orificios de los tornillos con los tapones del lado en el que no está instalada el asa de la puerta.
5. Después de cambiar la bisagra de la puerta, vuelva a colocar el equipo en posición vertical.
6. Compruebe que la junta de la puerta y la puerta del equipo encajan correctamente.
7. Vuelva a conectar el equipo a la red eléctrica **después de tres horas** como mínimo.

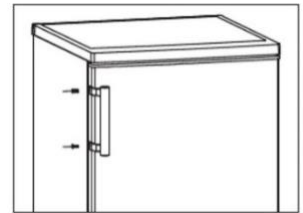
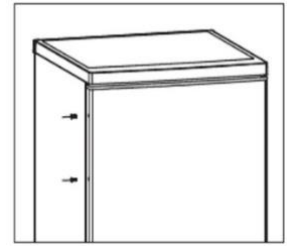

2.2 Instalación del equipo

El equipo,

- debe instalarse de acuerdo a las distancias mínimas prescritas.
- colóquelo en una sala bien ventilada y seca con una temperatura ambiental que corresponda a la clase climática para la que está diseñado el equipo.

ATENCIÓN

DAÑOS MATERIALES

Deje la unidad en reposo durante 12 horas después del transporte para que el refrigerante se acumule en el compresor. Si no lo hace, podría dañar el compresor y hacer que la unidad falle. En este caso, la garantía quedará invalidada.

La clase climática se puede ver en la placa de características (en el interior o en la parte posterior del equipo) y en la hoja de datos del producto. La temperatura ambiental influye en el consumo de energía y en el buen funcionamiento del equipo.

CLASE CLIMÁTICA	RANGO DE TEMPERATURA
(SN) zona templada extendida	+10 °C hasta +32 °C
(N) zona templada	+16 °C hasta +32 °C
(ST) zona subtropical	+16 °C hasta +38 °C
(T) zona tropical	+16 °C hasta +43 °C

Distancias mínimas para la circulación del aire

La circulación de aire en la parte trasera, lateral y superior del equipo influye en el consumo de energía y en la capacidad de congelación (según el modelo). Es esencial respetar las distancias mínimas de ventilación del equipo, que se indican en las tablas y dibujos siguientes. El aire caliente generado alrededor del equipo debe poder disiparse. De lo contrario, la vida útil del equipo se acortará porque el compresor estará en constante funcionamiento.

Dimensiones del equipo en mm y grados

a	b	b1	b2	c	d	e	f	g	h
550	580	650	1060	850	580	50	30	110°-120°	1089

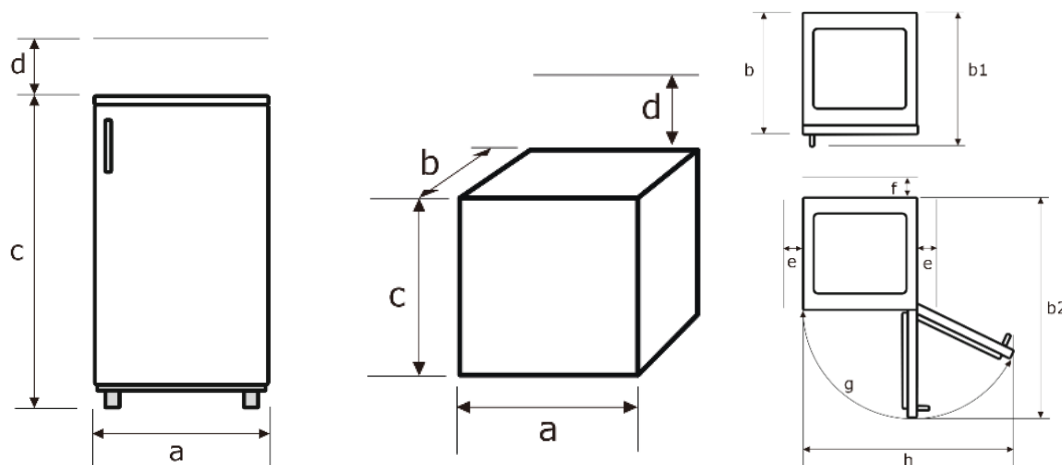

- El incumplimiento de las distancias mínimas aumenta el consumo de energía.
- Si el calor acumulado no puede disiparse alrededor del dispositivo, el funcionamiento del mismo se ve afectado.
- Para alcanzar la clase de energía especificada, respete las distancias mencionadas anteriormente.

2.3 Nivelación

En caso de que la superficie de apoyo esté ligeramente irregular, el equipo puede nivelarse con las patas delanteras.

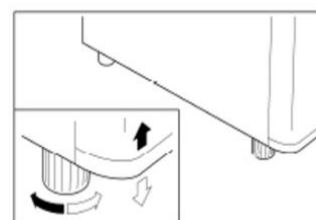

3 Puesta en marcha del equipo

Limpie a fondo el equipo y las piezas del equipamiento interior antes de ponerlo en funcionamiento (vea el capítulo "Limpieza y mantenimiento").

- Ajuste el nivel de temperatura en función de la temperatura ambiental (lugar de instalación), si se cambia el almacenamiento del equipo o si se abre la puerta del equipo con frecuencia.
- En caso de temperaturas muy altas en verano, ajuste el control de temperatura a un nivel más alto para mantener la temperatura de refrigeración deseada.

Para un consumo óptimo de energía, mantenga los cajones dentro del equipo como se indica en la imagen de la página 3.

3.1 Encendido /apagado del equipo

1. Para encender el equipo, conéctelo a la fuente de alimentación.
2. Gire el control de temperatura hasta el nivel de congelación deseado. El control de temperatura se encuentra en la parte superior delantera del equipo.
3. Para apagar el equipo, tire del enchufe de la red.

ATENCIÓN

DAÑOS MATERIALES

No conecte el equipo inmediatamente después de que se haya interrumpido el suministro de energía eléctrica.

Ajuste de temperatura

La temperatura depende de determinados factores, como el lugar de instalación, la temperatura ambiental, la frecuencia de apertura de la puerta o la carga del equipo.

1. Ajuste la temperatura interna del equipo con el control.
2. Para la primera puesta en marcha, ajuste el control de temperatura al nivel más alto (MAX).
→ Después de aproximadamente 6 horas, el equipo ha alcanzado su temperatura normal de funcionamiento y está listo para ser utilizado.
3. Coloque el control de la temperatura en un nivel medio.

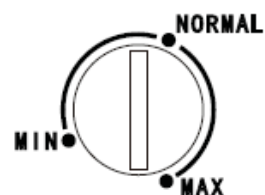

3.2 Almacenamiento correcto de los alimentos

El compartimento de congelación es adecuado para el almacenamiento a largo plazo de productos congelados y para congelar alimentos frescos.



PELIGRO PARA LA SALUD

Si el equipo se apaga o falla la energía, el contenido no se enfriará lo suficiente. Los alimentos almacenados pueden descongelarse o derretirse y se estropean, por lo que existe el riesgo de intoxicación por alimentos si se consumen.

- Después de un corte de energía, compruebe si los alimentos almacenados siguen siendo comestibles.
- Deseche los alimentos congelados que se han descongelado visiblemente después de un corte de energía.
- No congele nuevamente alimentos que ya han sido descongelados o que se hayan derretido.



PELIGRO DE LESIONES

Tocar los alimentos congelados, el hielo y las piezas metálicas del interior del congelador puede provocar síntomas similares a los de las quemaduras en pieles muy sensibles. No retire los alimentos congelados con las manos mojadas o húmedas; las manos podrían pegarse al alimento.

Cuando almacene alimentos en el compartimento de congelación, observe lo siguiente:

- En caso de corte de corriente, mantenga la puerta del equipo cerrada. Los alimentos permanecen congelados durante varias horas (véase la ficha técnica del equipo "Tiempo de conservación en caso de avería").
- Utilice únicamente alimentos que estén en perfecto estado.
- No interrumpa la cadena de frío de los productos congelados.
- Mantenga el menor tiempo posible entre la compra y la colocación de los alimentos congelados en el equipo.
- Evite la contaminación de los alimentos con carne y pescado crudos. No permita que los jugos de la carne entren en contacto con otros alimentos.
- No congele cantidades demasiado grandes de una vez. La calidad de los alimentos se conserva mejor si se congelan rápidamente hasta el centro. La cantidad máxima de alimentos que puede congelar en 24 horas se indica en la placa de características y en la ficha técnica del equipo.
- Guarde siempre los alimentos congelados en contacto directo con el fondo del cajón. Deje un espacio entre cada artículo para que circule el aire frío.
- Guarde las bebidas que contengan un alto grado de alcohol sólo bien cerradas y en posición vertical. Siga las instrucciones del fabricante de la bebida.
- Los niños de 3 a 8 años pueden cargar y descargar el equipo.







- Si las puertas del equipo están abiertas durante un periodo de tiempo prolongado, se produce un aumento considerable de la temperatura en los compartimentos del equipo. Esto puede hacer que los alimentos almacenados se estropeen más rápidamente.
- Los cajones del congelador están equipados con un dispositivo de frenado por razones de seguridad. Sin embargo, puede retirarlos completamente tirando de ellos hacia arriba y luego hacia fuera. Introdúzcalos en el orden inverso.

Los siguientes alimentos no son adecuados para ser congelados:

- huevos enteros con cáscara
- lechuga
- rábanos
- crema agria
- mayonesa.

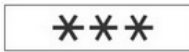
Descripción de los compartimentos de congelación de acuerdo con el número de estrellas*

Tipo de compartimento	Temperatura de almacenamiento	Adecuado para...
Compartimento "cero estrellas"	- 6 °C ~ + 0 °C	conservar carne y pescado frescos durante un período de uno a tres días como máximo y para almacenar o hacer cubitos de hielo. No es adecuado para congelar alimentos frescos.
	≤ - 6 °C	almacenar productos congelados durante un período máximo de un mes. No es adecuado para congelar alimentos frescos.
	≤ - 12 °C	almacenar productos congelados durante un periodo máximo de dos meses y para almacenar o elaborar helados y cubitos de hielo. No es adecuado para congelar alimentos frescos.
	≤ - 18 °C	el almacenamiento de productos congelados por un periodo máximo de tres meses. No es adecuado para congelar alimentos frescos.
	≤ - 18 °C	conservar productos congelados y congelar alimentos frescos durante más tiempo.

3.3 Recomendaciones para el almacenamiento en el congelador

- ❶ Coloque los helados, la fruta congelada y los productos de panadería congelados en el cajón superior.
- ❷ Coloque las verduras, el pescado y la carne congelados en los cajones centrales.
- ❸ Coloque los alimentos frescos y congelados (por ejemplo, carne o pescado) en el cajón inferior. El proceso de congelación dura un máximo de 24 horas, durante las cuales no deben colocarse nuevos alimentos en el cajón.

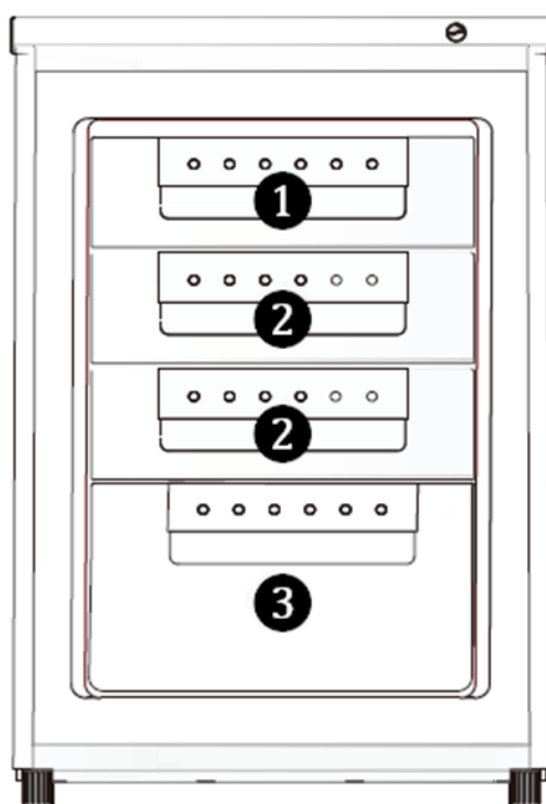

- Coloque los alimentos frescos y congelados (por ejemplo, carne o pescado) en el cajón inferior. El proceso de congelación dura un máximo de 24 horas, durante las cuales no deben colocarse nuevos alimentos en el cajón.
- La capacidad de congelación máxima de alimentos en 24 horas se indica en la placa de características (en el interior o en la parte posterior del equipo) y en la ficha técnica del equipo.

3.3.1 Fabricación de cubitos de hielo

Llene una bandeja de cubitos de hielo (no incluida en el volumen de entrega) tres cuartas partes con agua y colóquela horizontalmente en el suelo del compartimento del congelador. Utilice un objeto contundente (por ejemplo, el mango de una cuchara) para despegar la bandeja adherida al congelador. Los cubitos de hielo terminados son más fáciles de sacar de la bandeja si esta se mantiene bajo agua corriente durante un corto tiempo.

3.3.2 Ahorro de energía

- No instale el equipo cerca de placas de cocina, hornos, radiadores u otras fuentes de calor. Si la temperatura ambiental es elevada, el compresor funciona con más frecuencia y durante períodos más largos, lo que dará lugar a un mayor consumo de energía.
- Asegúrese de que haya suficiente ventilación en la base, los laterales y la parte trasera del equipo. No cubra nunca los orificios de ventilación. Tenga en cuenta las dimensiones de distancias mínimas (véase el capítulo "Instalación de equipo").
- La disposición de los cajones, tal y como se muestra en la ilustración "Conozca el equipo", ofrece el uso más eficiente de la energía y, por tanto, debe mantenerse en la medida de lo posible.
- Una cámara de congelación llena de manera uniforme contribuye a un uso óptimo de la energía. Evite los compartimentos vacíos o semivacíos.
- No introduzca alimentos calientes en el congelador. Deje que los alimentos se enfríen primero.
- No ajuste la temperatura más fría de lo necesario. Esto contribuye a optimizar el uso de la energía.
- Las juntas de las puertas del equipo deben estar en perfectas condiciones para que las puertas cierren correctamente y el consumo de energía no aumente innecesariamente.
- Abra el equipo sólo cuando sea necesario y durante el menor tiempo posible. El consumo de energía y la temperatura del equipo pueden aumentar si la puerta se abre con frecuencia o durante mucho tiempo o si no se cierra correctamente.

4 Limpieza y mantenimiento

Por razones de higiene, limpie regularmente el exterior y el interior del equipo, incluyendo la junta de la puerta y los accesorios interiores.

Antes de realizar cualquier trabajo de mantenimiento o revisión, asegúrese de que el equipo esté desconectado de la red eléctrica (véase el capítulo 1.4 Seguridad y advertencias).



PRECAUCIÓN

RIESGO DE LESIONES

- No utilice calentadores eléctricos, llamas vivas, cuchillos o similares para descongelar.
- Nunca limpie el congelador con equipos de limpieza a vapor. La humedad podría entrar en los componentes eléctricos.

ATENCIÓN

DAÑOS MATERIALES

- No utilice productos de limpieza abrasivos y agresivos.
- No utilice esponjas metálicas.
- Los aceites esenciales y los disolventes orgánicos, por ejemplo, el zumo de limón o la piel de naranja, el ácido butírico o los productos de limpieza que contienen ácido acético pueden atacar las piezas de plástico. No ponga estas sustancias en contacto con las piezas del equipo.

4.1 Limpieza del equipo

1. Retire los productos congelados. Guarde todo cubierto en un lugar fresco.
2. Saque todos los cajones del congelador. Tire de ellos hasta que puedan balancearse hacia arriba o hacia abajo y retírelos.
3. Limpie el equipo, incluyendo el sello de la puerta y los accesorios interiores, con un paño y agua tibia, añadiendo un poco de detergente comercial para lavar platos.
4. Aclare con un paño limpio y seque.
5. Inserte los cajones del congelador ya limpios.
6. Asegúrese de que el interior del equipo esté completamente seco.
7. Conecte el equipo a la red eléctrica y enciéndalo.

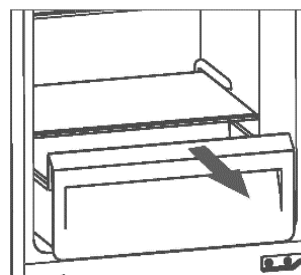

4.2 Limpieza / Sustitución de la junta de la puerta del equipo

Comprobación de la hermeticidad de las juntas de la puerta o tapa.

1. Sujete una tira de papel suficientemente larga, de 50 mm de ancho y 0,08 mm de grosor, en varios puntos del equipo.
→ Si el papel puede pasar con una ligera resistencia, la junta de la puerta del equipo está bien ajustada. (La prueba del grosor del papel utilizado se comprueba según la norma ISO 534).



hermético

no hermético

Sustitución de la junta de la puerta del equipo

1. Retire los alimentos del equipo
2. Extraiga la junta de la puerta del equipo.
3. Limpie la puerta del equipo como de costumbre.
4. Introduzca la nueva junta de la puerta del equipo en los huecos. Inserte la junta primero en las esquinas y presiónela con el pulgar.
5. Si la junta no encaja uniformemente en todas partes: caliente con cuidado las zonas pertinentes con un secador de pelo y tire un poco con los dedos.



- Compruebe regularmente si las juntas de la puerta del equipo están sucias o dañadas.
- Limpie siempre la junta de la puerta del equipo con agua fría.
- La grasa y el aceite hacen que las juntas de la puerta se vuelvan porosas y frágiles. Si la grasa o el aceite se impregnan en las juntas de las puertas, límpielas inmediatamente con paños húmedos y limpios.

4.3 Descongelamiento

Una capa de escarcha o hielo puede formarse en el compartimento del congelador tras un uso prolongado. Si esta capa de hielo alcanza un grosor de 6 - 8 mm, descongele y limpie el congelador. Una capa excesivamente gruesa de escarcha o hielo aumenta el consumo de energía.

Antes de descongelar, ajuste el control de temperatura al máximo; los alimentos congelados almacenan el frío durante algún tiempo.

1. Desconecte el equipo de la red eléctrica.
2. Retire la comida congelada. Guarde todo cubierto en un lugar fresco.
3. Para acelerar la descongelación, coloque un recipiente con agua caliente dentro del equipo.
4. No utilice ningún objeto mecánico para eliminar la capa de hielo.
5. Retire primero los trozos gruesos de hielo y luego los trozos pequeños.
6. Limpie el compartimento del congelador, incluido el interior, con un paño y agua tibia mezclada con un poco de detergente comercial para platos.
7. Aclare con agua limpia y seque.
8. Después de la limpieza, vuelva a conectar el equipo a la red eléctrica y enciéndalo.

4.4 Apagando el equipo

Para apagar el equipo, tire del enchufe de la red o apague o desenrosque el fusible.

Si el equipo estará fuera de servicio durante un período de tiempo largo:

- ✓ Retire la comida.
- ✓ Tire del enchufe de la red o apague o destornille el fusible.
- ✓ Descongele el equipo y límpielo a fondo (véase el capítulo "Limpieza y mantenimiento")
- ✓ Deje la puerta del equipo abierta para evitar la formación de olores y moho.

5 Ruidos de funcionamiento / Solución de problemas



ADVERTENCIA

Las reparaciones de los equipos eléctricos sólo pueden ser realizadas por un electricista calificado. Las reparaciones realizadas incorrectamente o de forma inadecuada pueden suponer un peligro para el usuario.

Si la reparación no se lleva a cabo de forma profesional, la garantía se

Ruidos de funcionamiento

RUIDOS	TIPO DE RUIDO	CAUSA / SOLUCIÓN
Ruidos normales	Murmullos	Es causado por el compresor cuando está en funcionamiento.
	Ruido de líquidos	Es causado por la circulación del refrigerante en el equipo.
	Clic/clicqueo	El control de temperatura enciende o apaga el compresor.
Ruidos molestos	Vibración del condensador (solo con el condensador visible en la parte posterior del equipo)	Compruebe que el condensador en la parte posterior del equipo no esté suelto. Fije el condensador.

Solución de problemas

PROBLEMA	POSIBLE CAUSA	MEDIDAS CORRECTIVAS
El programa de enfriamiento se enciende a menudo y demasiado tiempo.	La puerta del equipo se abre con demasiada frecuencia.	No abra la puerta del equipo innecesariamente.
	La circulación de aire alrededor del equipo está obstruida.	Despeje el área alrededor del equipo
El equipo no congela correctamente.	El equipo está apagado o no recibe alimentación	Compruebe la alimentación y los fusibles. Compruebe que el enchufe de la red está correctamente insertado en la toma de corriente. Compruebe si hay tensión en la toma de corriente.
	La temperatura ambiental es demasiado baja.	Vea los capítulos 2.2 / 2.3
La pared lateral está muy caliente (sólo para los modelos con condensador de espuma).	El condensador libera aire caliente en el ambiente. Si la temperatura ambiental es demasiado alta, el calor ya no se puede disipar. Tan pronto como la temperatura ambiental baje, el equipo se enfriará normalmente de nuevo. Es esencial mantener las distancias mínimas. Vea los capítulos 2.2 / 2.3	No es necesario tomar medidas correctivas

6 Piezas de recambio / Servicio al cliente

Las siguientes piezas de recambio están disponibles en el servicio de atención al cliente (según el equipo):

- (1) Termostatos, sensores de temperatura, placas de circuitos y fuentes de luz;
- (2) Manijas de las puertas, bisagras de las puertas, estantes y cajones.

Las piezas de recambio están disponibles 7 años después del último ejemplo del modelo disponible.

Si no puede corregir el error, comuníquese con su servicio al cliente. En tal caso, no insista en repararlo, especialmente en las partes eléctricas del equipo.

Dirección de Servicio al cliente responsable:

Tel: (+34) 876 03 66 60
Internet: www.exquisit-home.com

Introduzca las órdenes de reparación en línea o escanee el código QR (véase la tarjeta de servicio al cliente adjunta).



➤ IMPORTANTE

Tome en cuenta que la visita del técnico de servicio al cliente, en caso de uso incorrecto o de una de las averías descritas como No Incluidas, incluso durante el período de la garantía, no es gratuito.

7 Condiciones de la garantía

Como comprador de un dispositivo Exquisit, usted tiene derecho a las garantías legales del contrato de compra con su distribuidor.

Para ello, recuerde conservar la FACTURA o el TICKET DE COMPRA pues es el único modo válido para mostrar la fecha de inicio del periodo de Garantía. Sin ellos no se aplicará ninguna reparación cubierta por la Garantía del fabricante.

Adicionalmente, le proporcionamos las siguientes condiciones:

Vigencia de la garantía

La garantía tiene una duración de 36 meses a partir de la fecha de compra (se debe presentar un comprobante de compra). Los fallos o defectos en el equipo se rectifican de forma gratuita durante los primeros 24 meses, siempre que el equipo sea accesible para reparaciones sin ningún esfuerzo especial. En los 12 meses posteriores, el comprador está obligado a demostrar que el fallo o defecto ya existía desde la entrega.

Su producto no ha sido diseñado para uso comercial (por ejemplo, en hoteles, bares, restaurantes, ...) o para uso compartido por varios hogares. En estos casos, la garantía no será de aplicación.

Al hacer uso de la garantía, la garantía no se extiende para el equipo ni para las piezas recién instaladas.

Alcance de las medidas correctivas

Repararemos todos los defectos del equipo, dentro de los períodos especificados, que se puedan atribuir de manera demostrable a una fabricación defectuosa o a defectos de los materiales. Las piezas reemplazadas se convierten en nuestra propiedad.

Queda excluido lo siguiente:

Desgaste normal, daños intencionales o por negligencia, daños causados por el incumplimiento de las instrucciones de uso, colocación o instalación incorrecta del equipo, conexión a una tensión de red incorrecta, daños debidos a efectos químicos o electrotérmicos u otras condiciones ambientales anormales, daños en el vidrio, en la pintura, en el esmalte y eventuales diferencias de color, así como bombillas defectuosas. Los defectos en el equipo también se excluyen si se deben a daños en el transporte. Tampoco realizamos ningún servicio si, personas no autorizadas realizan algún trabajo en el equipo Exquisit o se utilizan piezas no originales.

Alcance de validez de la garantía

Nuestra garantía se aplica a equipos que se adquirieron en España o Portugal y que están en funcionamiento en España o Portugal

Para equipos instalados en cualquier otro país, el consumidor deberá dirigirse al Servicio Oficial de la filial consultando la página Web de la marca, que ejercerá la garantía conforme a la legislación de su país.

Para las órdenes de reparación fuera del período de garantía aplica lo siguiente:

Si se repara un equipo, las facturas de reparación vencen de inmediato y son pagaderas sin deducción.

Si un equipo es revisado o una reparación que ha comenzado no se termina, se calcularán los gastos de transportación y del trabajo hecho. El asesoramiento por parte de nuestro centro de atención al cliente es gratuito.

El servicio de asistencia técnica Exquisit cuenta con una extensa red de centros por toda la geografía española y portuguesa.

En caso de precisar una atención técnica o para ordenar repuestos, comuníquese con nuestro departamento de servicio al cliente

TEL: (+34) 876 03 66 60

O en nuestra WEB: www.exquisit-home.com

8 Eliminación de residuos

Eliminación del embalaje



Deseche el embalaje según su tipo. Añada la cartulina y el cartón a los residuos de papel y el plástico a la recogida de materiales reciclables.

Eliminación de equipos antiguos



Este equipo cumple con las Especificaciones de la Normativa Europea de Eliminación de Residuos 2012 / 19 / EU

El cumplimiento de esta norma certifica que el producto se elimine adecuadamente. Con la eliminación ecológica, se asegura evitar cualquier daño a la salud causado por una eliminación incorrecta.

Los equipos antiguos no deben tirarse en la basura doméstica.

Todo consumidor está obligado por ley a eliminar los equipos viejos por separado de los residuos domésticos.

Para evitar efectos negativos en el medio ambiente, entregue los equipos viejos en el punto de venta o en un punto de recogida municipal para su reciclaje profesional.

Haga inutilizables los equipos viejos antes de desecharlos:

- Extraiga el cable de alimentación de la toma de corriente.
- Desconecte el enchufe del cable de alimentación.
- No dañe o rompa ningún componente del circuito de refrigeración (vea capítulo 1.5 „Refrigerante“).

EXQUISIT

Torre Aragonia
Avda. Juan Pablo II 35, Planta 3
ES-50.009 Zaragoza

GS80-040E_E1-0_2021-04_ES
Importado por JEELPERG, SLU. (NIF B99560591)

www.exquisit-home.com