

EXQUISIT

**Frigorífico Table Top
KS16-4-HE-040D blanco
KS16-4-HE-040D inoxlook**

Manual de instrucciones de uso

Introducción

Por favor, observe estas instrucciones cuidadosamente

Antes de poner en funcionamiento el equipo, lea atentamente este manual. Contiene importantes instrucciones de seguridad para la instalación, operación y mantenimiento del equipo. La operación correcta contribuye significativamente al uso eficiente de la energía y minimiza su consumo durante la operación.

El uso incorrecto del equipo puede ser peligroso, especialmente para los niños. Guarde el manual de instrucciones para referencia futura. Entréguelo a cualquier futuro propietario. Si tiene alguna duda sobre temas que no se describen con suficiente detalle en estas instrucciones, póngase en contacto con el Servicio al Cliente en nuestro sitio web en España y Portugal:

www.exquisit-home.com

El fabricante trabaja constantemente en el desarrollo de todos los equipos y modelos. Por lo tanto, comprenda usted que, nos reservamos el derecho de hacer cambios en forma, equipamiento y tecnología.

Conformidad CE

En el momento de su lanzamiento a la venta, este equipo cumple con los requisitos de la Directiva RL 2014/30/EU del Parlamento Europeo y del Consejo sobre la Armonización de las Legislaciones de los Estados miembros en materia de compatibilidad electromagnética, y sobre la Comercialización de equipos eléctricos destinados a utilizarse con determinados límites de tensión RL 2014/35/EU.

Este equipo está marcado con el signo CE y cuenta con un Certificado de Conformidad para su inspección por parte de las autoridades responsables de la vigilancia del mercado correspondientes.

Conozca el equipo

Volumen de entrega

- 1 equipo
- 1 estante de cristal
- 1 estante de cristal sobre el cajón verdulero
- 1 cajón verdulero
- 3 compartimento de la puerta
- 1 bandeja para huevos
- 1 manual de instrucciones
- 1 tarjeta de servicio

Denominación

- 1) Compartimiento de la nevera
- 2) Control de temperatura e iluminación
- 3) Estante de cristal ajustable
- 4) Estante de cristal sobre el cajón verdulero (no ajustable)
- 5) Cajón verdulero
- 6) Patas ajustables
- 7) Compartimentos de la puerta

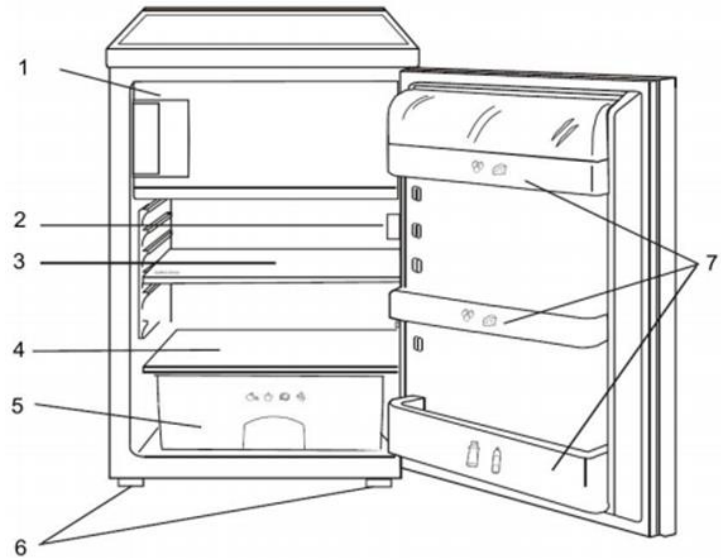

Control de temperatura

- Nivel 0 = Encendido/Apagado
- Niveles 1 - 7 = Niveles de enfriado

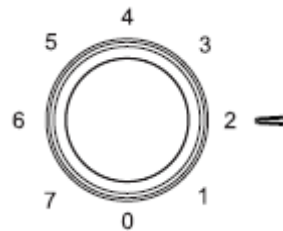

Índice

1	Para su seguridad	5
1.1	Uso adecuado del equipo	6
1.2	Uso indebido del equipo	6
1.3	Seguridad para determinados grupos de personas	7
1.4	Otros riesgos potenciales	8
1.5	Peligros con el refrigerante	9
2	Montaje y conexión	10
2.1	Cambio de la bisagra de la puerta	10
2.2	Instalación del equipo	13
2.3	Nivelación	14
3	Puesta en marcha del equipo	15
3.1	Encendido / Apagado del equipo	15
3.2	Almacenamiento correcto de los alimentos	17
3.2.1	Fabricación de cubitos de hielo	21
3.2.2	Ahorro de energía	21
4	Limpieza y mantenimiento	22
4.1	Limpieza del equipo	23
4.2	Limpieza / Sustitución de las juntas de la puerta	24
4.3	Descongelamiento	24
4.4	Sustitución de la bombilla (LED)	25
4.5	Desconexión del equipo	25
5	Ruidos de funcionamiento / Solución de problemas	26
6	Piezas de recambio / Servicio de atención al cliente	28
7	Condiciones de la garantía	29
8	Eliminación de residuos	31

1 Para su seguridad

Para un uso seguro y adecuado, lea atentamente las instrucciones de uso y los demás documentos que acompañan al producto y guárdelos para su uso posterior. Todas las instrucciones de seguridad en este manual de uso están marcadas con un símbolo de advertencia. Señalan posibles peligros en una etapa temprana. Asegúrese de leer y seguir esta información.

Explicación de las indicaciones de seguridad



PELIGRO

Indica una situación peligrosa que, si se ignora, provocará la muerte o lesiones graves



ADVERTENCIA

Indica una situación peligrosa que, si se ignora, puede provocar la muerte o lesiones graves



PRECAUCIÓN

Indica una situación peligrosa que, si se ignora, puede provocar lesiones leves o moderadas

ATENCIÓN

Indica una situación que, si no se observa, provocará daños materiales.



PELIGRO DE DESCARGA ELÉCTRICA



PELIGRO DE ESCALDADURAS



PELIGRO DE INCENDIO



- Información y notas para tener en cuenta
 - Señala una lista
 - ✓ Marca los pasos en secuencia de una prueba
 - 1. Marca los pasos en secuencia de un trabajo
 - Describe la reacción del equipo a la etapa de trabajo

1.1 Uso adecuado del equipo

El equipo está destinado a ser utilizado en los hogares privados. Es adecuado para enfriar/ congelar alimentos.

- No utilice el equipo para otros fines que no sean la refrigeración/congelación de alimentos. El fabricante no acepta ninguna responsabilidad por los daños ocasionados.
- Por razones de seguridad, no está permitido realizar modificaciones o alteraciones en el equipo.
- **El equipo no es adecuado para encastrar.**
- Los equipos con regulador de temperatura mecánico están destinados a utilizarse hasta una altitud máxima de 2000 metros sobre el nivel del mar.

Cualquier uso fuera de estos márgenes de aplicación no es conforme con el uso previsto y, por tanto, se considera un uso indebido y cancela la garantía.

1.2 Uso indebido del equipo

Las siguientes actividades se consideran un uso indebido y, por tanto, están prohibidas:

- No almacene ni refrigere medicamentos, plasma sanguíneo, preparados de laboratorio o sustancias y productos similares que estén sujetos a la directiva sobre productos sanitarios 2007/47/CE en el frigorífico.
- No almacene en el equipo sustancias explosivas o botes de spray con propulsores inflamables, como butano, propano, pentano, etc.
- No almacene bebidas gaseosas y espumosas en el compartimento del congelador.
- No almacene las botellas en el compartimento del congelador a menos que el fabricante lo apruebe.
- No presione los alimentos en los compartimentos del congelador.
- No ponga en funcionamiento ningún equipo eléctrico dentro del compartimento de almacenamiento de alimentos que no esté aprobado por el fabricante.
- El equipo no es apto para uso comercial.
- No instale el equipo en el exterior.
- No conecte el equipo a la red eléctrica utilizando regletas/enchufes múltiples.
- No tensione el cable de alimentación.
- No doble ni preense el cable de alimentación.
- Coloque el equipo de forma tal que el enchufe de la red sea accesible.
- No extraiga el enchufe de la toma de corriente por el cable de alimentación, siempre tire de la clavija.

1.3 Seguridad para determinados grupos de personas

El equipo puede ser utilizado por niños a partir de 8 años y por personas con capacidades físicas, psicomotoras o mentales reducidas o con falta de experiencia y conocimientos. Sin embargo, deben ser supervisados o instruidos en el uso seguro del equipo y deben entender los peligros potenciales.

La limpieza y el mantenimiento del equipo pueden ser realizados por niños sólo bajo la supervisión de un adulto.

Supervise a los niños para que no jueguen con el equipo.



PELIGRO

PELIGRO DE ESTRANGULAMIENTO CON EL CABLE DE ALIMENTACIÓN

Mantenga a los niños menores de 8 años alejados del cable de alimentación del equipo.



PELIGRO

PELIGRO DE ASFIXIA CON LOS MATERIALES DEL EMBALAJE

Mantenga a los niños alejados de los materiales de embalaje.



PELIGRO

PELIGRO DE ASFIXIA DEBIDO A UN EQUIPO ANTIGUO

Los niños mientras juegan pueden quedar atrapados en el equipo o verse envueltos en otras situaciones que ponen en peligro su vida.

- Elimine o destruya las cerraduras de seguridad y los cerrojos existentes.
- No permita que los niños jueguen con el equipo.
- Supervise siempre a los niños que estén cerca de un equipo antiguo.

1.4 Otros riesgos potenciales



PELIGRO



PELIGRO DE DESCARGA ELÉCTRICA

- Nunca toque la clavija del cable eléctrico con las manos húmedas o mojadas al introducirla o extraerla.
- Instale y conecte el equipo sólo de acuerdo con las instrucciones de uso.
- En caso de emergencia, retire inmediatamente el enchufe de la toma de corriente.
- Retire siempre el enchufe de la toma de corriente antes de realizar trabajos de limpieza o mantenimiento.
- Un cable de alimentación dañado debe ser sustituido inmediatamente por el proveedor, el distribuidor especializado o el servicio de atención al cliente.
- Si el cable de alimentación o la clavija están dañados, no utilice más el dispositivo.
- No realice ningún trabajo de limpieza o mantenimiento en el equipo que no sean los descritos en este manual.



ADVERTENCIA



PELIGRO DE INCENDIO

Si la circulación de aire es insuficiente, el calor puede acumularse y provocar un incendio.

- Es imprescindible respetar las distancias prescritas para la pared posterior, lateral y borde superior del equipo (vea el capítulo Distancias mínimas).
- Mantenga el compresor y el condensador (según el modelo) libres de polvo y objetos.

1.5 Peligros con el refrigerante



PELIGRO PARA LA SALUD

Si el circuito de refrigeración está dañado, el refrigerante isobutano R600a se escapará. El refrigerante es perjudicial para la salud si entra en contacto con los ojos o se inhala.



GAS INFLAMABLE

PELIGRO DE EXPLOSIÓN E INCENDIO

El circuito de refrigerante de el equipo contiene el refrigerante isobutano (R600a), un gas natural de alta compatibilidad medioambiental, que es inflamable.

- Sólo los especialistas autorizados pueden intervenir en el sistema de refrigeración.
- No dañe el circuito de refrigeración, por ejemplo, perforando los conductos de refrigerante con objetos punzantes o doblando las tuberías.
- No dañe ninguna de las partes del circuito refrigerante durante el transporte, la instalación, el mantenimiento o la eliminación de el equipo.
- Para evitar la formación de una mezcla inflamable de gas y aire en caso de fuga en el circuito de refrigerante, el cuarto de instalación debe tener un tamaño mínimo de 1 m³ por cada 8 g de refrigerante según la norma EN 378. La cantidad de refrigerante del frigorífico/congelador se indica en la placa de características.

Procedimiento en caso de que el circuito refrigerante esté dañado:

- ✓ Evite a toda costa las llamas abiertas y las fuentes de ignición.
- ✓ Ventile la habitación en la que se encuentra el equipo.
- ✓ Póngase en contacto con el servicio de atención al cliente.

2 Instalación y montaje

Antes de instalar y conectar el equipo, asegúrese de que el equipo esté desconectado de la red eléctrica (vea el capítulo Antes de configurar y conectar el equipo, asegúrese de que

- el equipo esté desconectado de la red eléctrica (vea el capítulo Seguridad y advertencias).
- se cumplan las condiciones de instalación (vea el capítulo "Distancias mínimas").

Desembalaje del equipo

El embalaje debe estar intacto. Compruebe que el equipo no haya sufrido daños durante el transporte. Nunca conecte un equipo dañado.

En caso de daños, póngase en contacto con el proveedor.



PELIGRO DE LESIONES Y DAÑOS MATERIALES

- Transporte el equipo siempre con la ayuda de una segunda persona.
- No corte el material de embalaje con un objeto afilado, por ejemplo, una cuchilla para alfombras

Eliminación de la protección para el transporte

El equipo y las partes del equipamiento interior están protegidos para su transporte.

- ✓ Retire todas las tiras adhesivas del lado derecho e izquierdo de la puerta del equipo
- ✓ Retire todas las cintas adhesivas y piezas de embalaje del interior del equipo.
- ✓ Elimine cuidadosamente los restos de adhesivo.

En el equipo puede haber pegatinas con avisos de advertencia. Es esencial observarlos y no desprenderlas del equipo.

2.1 Cambio de la bisagra de la puerta



El equipo ofrece la posibilidad de mover la bisagra de la puerta a la izquierda o viceversa.



DAÑOS MATERIALES

Al instalar la puerta, no incline el equipo más de 45° para evitar dañar el sistema de refrigeración.

Herramientas necesarias para el cambio de bisagra:

Herramienta	Denominación
	Destornillador de estrella
	Destornillador plano
	Llave inglesa

Pasos por seguir	Imagen
<ol style="list-style-type: none"> 1. Solicite la ayuda de una segunda persona. 2. Retire los accesorios interiores del equipo (por ejemplo, cajones, estantes, compartimentos) y colóquelos de forma segura a un lado 3. Afloje los dos tornillos de la parte posterior de la placa de cubierta. 	
<ol style="list-style-type: none"> 4. Levante la placa de la cubierta y déjela cuidadosamente a un lado. 	
<ol style="list-style-type: none"> 5. Destornille la bisagra superior. 6. Levante la puerta del equipo para sacarla del perno inferior y colóquela sobre una superficie blanda. 	
<ol style="list-style-type: none"> 7. Abra la puerta del congelador y desatornille la bisagra de la puerta del congelador. 8. Retire la puerta del congelador y colóquela sobre una superficie blanda para evitar que se raye. 	
<ol style="list-style-type: none"> 9. Retire las tapas del lado izquierdo de la puerta del congelador y colóquelas en el lado derecho. 	

10. Afloje el soporte de la puerta y fíjelo en el otro lado.

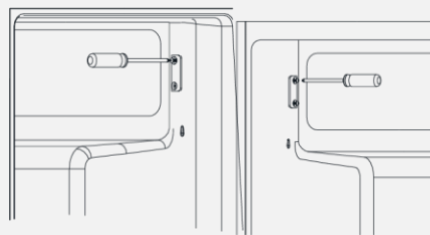

11. Gire la puerta del congelador y fíjela en el lado izquierdo con la bisagra. Cierre la puerta del compartimento del congelador.

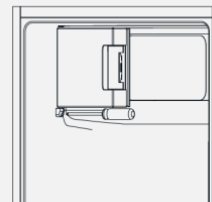

12. Incline el equipo ligeramente hacia atrás con la ayuda de otra persona.
13. Afloje la bisagra inferior y las dos patas ajustables.
14. Si hay un tornillo en el lado izquierdo, desatorníllelo.

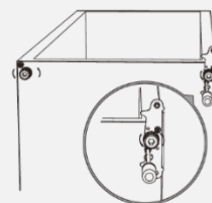

15. Afloje el perno de la bisagra inferior, gire la bisagra 180° y vuelva a introducir el perno.

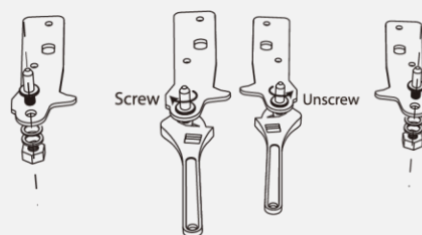

16. Atornille la bisagra inferior con dos tornillos a la izquierda.
17. Atornille las dos patas ajustables.
18. Coloque el equipo en posición vertical.
19. Coloque la puerta del equipo en el perno de la bisagra inferior y ciérrela con cuidado.

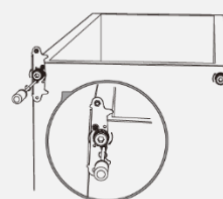

20. Introduzca el perno de la bisagra superior en el soporte superior de la puerta del equipo.
21. Atornille la bisagra con los dos tornillos de la parte superior izquierda del equipo.
22. Alinee la puerta del equipo horizontal y verticalmente.
23. Asegúrese de que las juntas cierren bien.
24. Si es necesario, reajuste las bisagras.

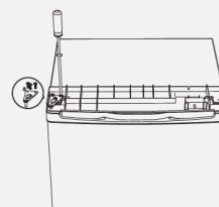

25. Coloque la placa de cubierta y fíjela en la parte posterior con los dos tornillos.
26. Ajuste el equipo con las patas delanteras para asegurarse de que esté nivelado.

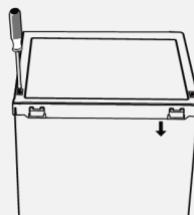

ATENCIÓN

DAÑOS MATERIALES

Para evitar daños materiales, tenga en cuenta lo siguiente:

- Vuelva a colocar el equipo en posición vertical después de cambiar la bisagra de la puerta.
- Compruebe que la junta de la puerta del equipo y la puerta del equipo encajen correctamente.

Conecte nuevamente el equipo a la red eléctrica después de tres horas como mínimo.

2.2 Instalación del equipo

El equipo,

- instálelo de acuerdo con las distancias mínimas prescritas.
- instálelo en una habitación bien ventilada y seca con una temperatura ambiental que corresponda a la clase climática para la que está diseñado.

ATENCIÓN

DAÑOS MATERIALES

Deje el equipo en reposo durante 12 horas después del transporte para que el refrigerante se acumule en el compresor. Si no lo hace, podría dañar el compresor y hacer que el equipo falle. En este caso, la garantía queda anulada.

CLASE CLIMÁTICA	RANGO DE TEMPERATURA
(SN) zona templada extendida	+10 °C hasta +32 °C
(N) zona templada	+16 °C hasta +32 °C
(ST) zona subtropical	+16 °C hasta +38 °C
(T) zona tropical	+16 °C hasta +43 °C

Distancias mínimas para la circulación del aire

La circulación de aire en la parte trasera, lateral y superior del equipo influye en el consumo de energía y en su capacidad de refrigeración/congelación (según el modelo). Es esencial observar las distancias mínimas para la ventilación del equipo, que se muestran en el siguiente dibujo. Si no se respetan las distancias mínimas, el aire acumulado no podrá salir y el compresor funcionará continuamente, acortando la vida útil del equipo.

Dimensiones del equipo en mm y grados

a	b	b2	c	d	e	f	g	h
550	570	1055	855	100	50	30	210°-220°	1065

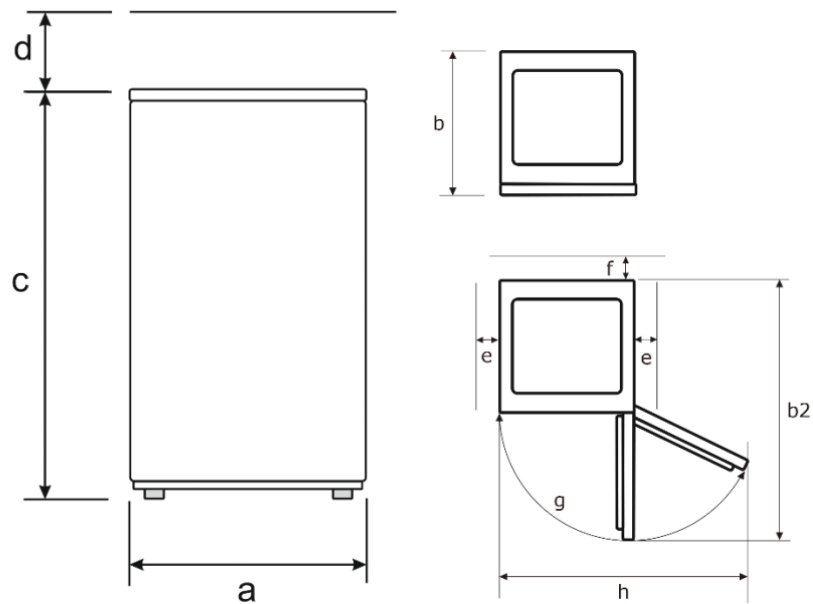

- El incumplimiento de las distancias mínimas aumenta el consumo de energía.
- Si el calor acumulado alrededor del equipo no puede disiparse, el funcionamiento del mismo se verá afectado.
- Para alcanzar la clase energética especificada, observe las distancias mencionadas en la parte superior.

2.3 Nivelación

En caso de que la superficie de apoyo esté ligeramente irregular, el equipo puede nivelarse con las patas delanteras.

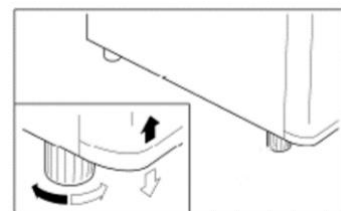

3 Puesta en marcha del equipo

Limpié a fondo el equipo y las piezas del equipamiento interior antes de ponerlo en funcionamiento (vea el capítulo "Limpieza y mantenimiento")

- Ajuste el nivel de temperatura del equipo en función de la temperatura ambiental (lugar de instalación), cuando cambie la carga del equipo o cuando abra la puerta del mismo con frecuencia.
- En caso de temperaturas de verano muy elevadas, ajuste el control de temperatura a un nivel más alto para mantener la temperatura de refrigeración deseada.
- Para un consumo óptimo de energía, deje los estantes/cajones de cristal en el equipo tal y como se indica (vea el apartado 3.2 Almacenamiento correcto de los alimentos).
- El congelador está listo para su uso después de unas 3 horas.

3.1 Encendido / Apagado del equipo

1. Conecte el equipo a la red eléctrica. Cuando se abre la puerta del equipo, se enciende la luz interior.
2. Para encender el equipo, gire el control de la temperatura de "0" hacia la derecha hasta la temperatura de refrigeración deseada. El control de la temperatura se encuentra en el lado derecho dentro del equipo.
3. Para apagar el equipo, gire el control de la temperatura a "0".

ATENCIÓN

DAÑOS MATERIALES

No encienda el equipo inmediatamente después de una interrupción del suministro eléctrico.

Ajuste de temperatura

La temperatura depende de ciertos factores, como el lugar de ubicación, la frecuencia con la que se abre la puerta o el abastecimiento del equipo.

1. Ajuste la temperatura interna del equipo con el control de la temperatura.

Para la primera puesta en marcha, ajuste el control de temperatura al nivel más alto.

- Después de aproximadamente 2 horas, el equipo ha alcanzado su temperatura normal de funcionamiento y está listo para su uso.
2. Coloque nuevamente el control de temperatura en un nivel medio.

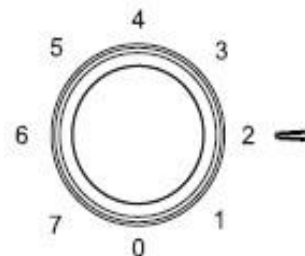

Localización de la temperatura objetivo de 4°C en el frigorífico

El símbolo "OK" adyacente debe localizar la temperatura objetivo de 4°C en el frigorífico (sobre el estante de cristal que está encima de la bandeja para verduras) ligeramente alejada de la pared posterior.

- Si no se ve el símbolo "OK" durante la operación de refrigeración, no se ha alcanzado la temperatura objetivo de 4 °C. La temperatura está ajustada demasiado alta (caliente).
- Ajuste el control de temperatura a un nivel más frío. Cambie el control de temperatura sólo paso a paso y espere aproximadamente 12 horas antes de volver a revisarlo.
- Si el símbolo "OK" es visible, esto significa que:
La temperatura en el frigorífico es de 4°C o más fría.
 1. Para evitar que la temperatura en la zona en la que se ve el símbolo "OK" sea demasiado fría, suba el control de temperatura medio paso (espere aproximadamente 12 horas antes de volver a revisarlo).
 2. Si el símbolo "OK" sigue siendo visible, gire el control de temperatura un paso o medio paso más caliente (espere aproximadamente 12 horas antes de volver a revisarlo).
 3. Mientras se vea "OK", repita el paso 1 hasta alcanzar el punto medio de la temperatura objetivo de 4 °C.
 4. Si el símbolo "OK" no es visible, ajuste el regulador de temperatura un paso o medio paso más frío en orden inverso (espere aproximadamente 12 horas antes de volver a revisarlo).

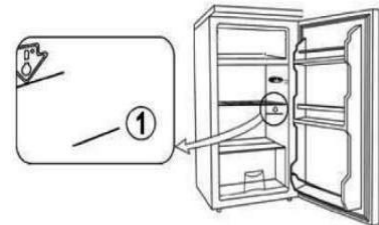

- En los frigoríficos con modelos NoFrost, la pegatina no se coloca porque la temperatura en el interior de estos equipos es uniforme.
- No retire el adhesivo  del equipo.
- Como ayuda adicional para localizar la temperatura objetivo, la temperatura del frigorífico puede medirse con un termómetro de nevera (disponible en el mercado).
- Si el frigorífico permanece abierto durante mucho tiempo, la temperatura del mismo aumentará.

3.2 Almacenamiento correcto de los alimentos

Un almacenamiento ordenado puede ayudar a preservar la calidad de los alimentos.



PELIGRO PARA LA SALUD

Si el equipo está apagado o ha fallado la energía eléctrica, los alimentos no se enfriarán lo suficiente. Los alimentos almacenados pueden descongelarse o empezar a derretirse y echarse a perder. Si se come un alimento derretido o descongelado, puede producirse una intoxicación por alimento.

- Después de un corte de energía eléctrica, compruebe que los alimentos almacenados sigan siendo comestibles.
- Deseche los alimentos congelados que se hayan descongelado visiblemente después de un corte de energía.
- No congele nuevamente los alimentos que ya se han descongelado o derretido.

La cámara frigorífica es adecuada para almacenar alimentos y bebidas frescas.

Tenga en cuenta lo siguiente cuando guarde alimentos en el frigorífico:

- Utilice únicamente alimentos que estén en perfecto estado.
- Mantenga el período entre la compra y la colocación de los alimentos en el equipo lo más corto posible.
- Conserve la carne y el pescado frescos sólo bien envueltos en papel de aluminio o en recipientes herméticos en el lugar más fresco del equipo durante un máximo de 1 a 2 días. Evite el contacto con los alimentos cocinados.
- Evite la contaminación de los alimentos con carne y pescado crudos. No permita que los jugos de la carne entren en contacto con otros alimentos.
- No guarde las patatas, las cebollas, los ajos, los tomates, los plátanos y los aguacates en el frigorífico, y si lo hace, que sea por poco tiempo y bien envueltos.
- Cubra los alimentos antes de guardarlos; especialmente los alimentos fríos, los cocinados y los que contienen especias.
- No coloque alimentos calientes en el equipo hasta que se hayan enfriado.
- Las temperaturas elevadas en el equipo harán que los alimentos se estropeen más rápidamente. Para una óptima conservación de los alimentos, lo mejor es el ajuste de temperatura media.
- Coloque los alimentos en el frigorífico de forma que el aire pueda circular libremente por el compartimento.
- Cuando guarde las botellas en el compartimento interior para botellas de la puerta, asegúrese de que no sean demasiado pesadas; el compartimento podría desprenderse de la puerta.
- Los niños de 3 a 8 años pueden cargar y descargar el equipo.

Adecuado para el embalaje de alimentos:

- Bolsas y film transparente aptos para alimentos frescos.
- Cubiertas especiales de plástico con cinta elástica
- Papel aluminio

Para almacenar mayores cantidades en el compartimento del frigorífico, el estante de cristal se puede ajustar en su altura.

1. Levante ligeramente el estante de cristal por la parte trasera y tire de él hacia delante.
2. Incline el estante de cristal hacia arriba o hacia abajo y retírelo.

El estante de cristal situado encima de la bandeja de las verduras permanece siempre en la misma posición para garantizar una correcta circulación del aire.



- Si las puertas del equipo permanecen abiertas durante mucho tiempo, se produce un aumento considerable de la temperatura en los compartimentos del equipo. Por ello, los alimentos almacenados pueden estropearse más rápidamente.



PRECAUCIÓN

PELIGRO DE LESIONES





Tocar alimentos congelados, hielo y las partes metálicas dentro del congelador puede causar síntomas de quemaduras en pieles sensibles.

No retire los productos congelados con las manos húmedas o mojadas; sus manos podrían pegarse y congelarse en ellos.

Cuando almacene alimentos en el congelador, observe lo siguiente:

- Mantenga la puerta del equipo cerrada en caso de que se produzca un corte de corriente. Los productos congelados pueden sobrevivir durante varias horas (vea la hoja de datos del producto "Tiempo de almacenamiento en caso de avería").
- Utilice únicamente alimentos que estén en perfecto estado.
- No interrumpa la cadena de frío de los productos congelados.
- Mantenga el menor tiempo posible entre la compra y la colocación de los alimentos congelados en el equipo.
- No congele cantidades demasiado grandes de una vez. La calidad de los alimentos se conserva mejor cuando se congelan rápidamente hasta su centro. La cantidad máxima de alimentos que puede congelar en 24 horas se indica en la placa de características y en la ficha técnica del producto.
- Almacene las bebidas con alto porcentaje de alcohol solo en posición vertical y bien cerradas. Siga las instrucciones del fabricante de la bebida.

Descripción de congeladores con compartimentos marcados con el símbolo de estrella*

Tipo de compartimento	Temperatura meta de almacenamiento	Adecuados para...
"Compartimento de cero estrellas "	- 6 °C ~ + 0 °C	conservar carne y pescado frescos durante un período de uno a tres días como máximo. Fabricación o almacenamiento de cubitos de hielo. No son aptos para congelar alimentos frescos.
	≤ - 6 °C	conservar productos congelados durante un período máximo de un mes. No son aptos para congelar alimentos frescos.
	≤ - 12 °C	almacenar productos congelados durante un período máximo de dos meses y para almacenar o fabricar helados y cubitos de hielo. No son aptos para congelar alimentos frescos.
	≤ - 18 °C	almacenar productos congelados durante un período máximo de tres meses. No son aptos para congelar alimentos frescos.
	≤ - 18 °C	almacenar productos congelados y para congelar alimentos frescos durante un período de tiempo más largo.

Recomendaciones de almacenamiento en la nevera/congelador

Nevera	Congelador
<p>❶ Coloque la mantequilla y el queso en el compartimento superior de la puerta, donde la temperatura es más cálida</p>	<p>❷ Coloque los alimentos frescos así como los congelados (por ejemplo, carne o pescado). El proceso de congelación tarda un máximo de 24 horas, durante las cuales no deben introducirse nuevos alimentos en el congelador.</p>
<p>❷ Coloque los tarros/conservas ya abiertos y los huevos en los compartimentos central de la puerta.</p>	
<p>❸ Coloque las bebidas y las botellas en el gran compartimento inferior de la puerta. Coloque los contenedores llenos cerca de la bisagra para reducir la tensión.</p>	
<p>❹ Coloque los alimentos cocinados y horneados en los estantes de cristal.</p>	
<p>❺ Coloque el pescado y la carne en el estante de cristal situado encima del cajón de las verduras, la temperatura es más fría aquí.</p>	
<p>❻ Coloque las verduras y la fruta dentro del cajón de las verduras.</p>	

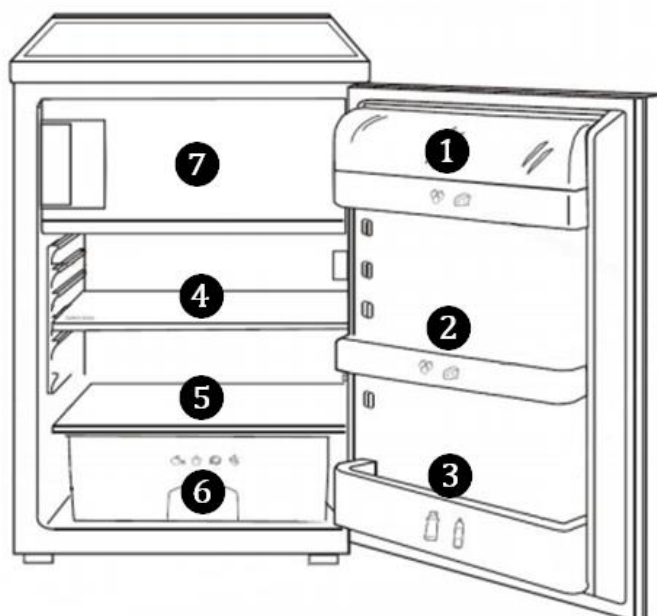

- La capacidad de congelación de la cantidad máxima de alimentos en 24 horas se puede encontrar en la ficha técnica de la UE.

3.2.1 Fabricación de cubitos de hielo

Llene la bandeja de cubitos de hielo (no incluida en el volumen de entrega), hasta tres cuartos de su capacidad, con agua y colóquela horizontalmente en el piso del compartimiento del congelador. Si la bandeja de cubitos de hielo se adhiere al piso del congelador aflójela con un objeto contundente (p. Ej. el mango de la cuchara). Los cubitos de hielo terminados son más fáciles de retirar de la bandeja si se mantienen bajo agua corriente durante un corto tiempo.

3.2.2 Ahorro de energía

- No coloque el equipo cerca de placas de cocina, hornos, radiadores u otras fuentes de calor. Si la temperatura ambiente es alta, el compresor funcionará con mayor frecuencia y durante períodos más largos, lo que dará lugar a un mayor consumo de energía.
- Asegúrese de que haya suficiente flujo de aire en la base, en los laterales y en la parte posterior del equipo. Nunca cubra los orificios de ventilación. Tenga en cuenta las medidas de distancia (vea el capítulo "Instalación").
- La disposición de los cajones, compartimientos y estantes como se muestra en la ilustración "Conozca el equipo" ofrece el uso más eficiente de la energía y por lo tanto debe mantenerse en la medida de lo posible.
- Para obtener más espacio de almacenamiento (p.Ej. para productos refrigerados/congelados de gran tamaño), se puede retirar los estantes/cajones intermedios. Los estantes/cajones superiores e inferiores pueden ser retirados en último lugar si es necesario.
- Un compartimiento de refrigeración/congelamiento lleno de forma uniforme contribuye a un aprovechamiento óptimo de la energía. Evite los compartimientos vacíos o medio vacíos.
- Deje que los alimentos calientes se enfríen antes de colocarlos en la nevera/congelador.
- Descongele los alimentos congelados en la nevera. El frío de los alimentos congelados reduce el consumo de energía en el compartimiento de refrigerado y, por lo tanto, aumenta la eficiencia energética.
- No ajuste la temperatura más fría de lo necesario. Esto contribuye a un uso óptimo de la energía.
- Las juntas de las puertas del equipo deben estar en óptimas condiciones para que las puertas cierren correctamente y el consumo de energía no aumente innecesariamente.
- Abra el equipo solo cuando sea necesario y durante el menor tiempo posible. El consumo de energía y la temperatura en el interior del equipo pueden aumentar si la puerta se abre con frecuencia o durante mucho tiempo o si no se cierra correctamente.

4 Limpieza y mantenimiento

Por razones de higiene, limpie regularmente el interior y el exterior del equipo, incluida la junta de la puerta y los accesorios interiores.

Antes de realizar cualquier trabajo de limpieza y mantenimiento, asegúrese de que el equipo esté desconectado de la red eléctrica (vea el capítulo de seguridad → Descarga eléctrica).



PRECAUCIÓN

PELIGRO DE LESIONES

- No utilice calentadores eléctricos, flamas vivas, cuchillos o similares para la descongelación.
- Nunca limpie el equipo con un equipo de limpieza a vapor. La humedad podría entrar en los componentes eléctricos.
- Si el control de temperatura está ajustado en "0", se desconecta la refrigeración, pero el circuito eléctrico se mantiene.

ATENCIÓN

DAÑOS MATERIALES

- No utilice productos de limpieza abrasivos y agresivos.
- No utilice esponjas metálicas.
- Los aceites esenciales y los disolventes orgánicos, p.Ej. el zumo de la piel de limón o de naranja, el ácido butírico o los agentes de limpieza que contienen ácido acético, pueden atacar las piezas de plástico. No ponga estas sustancias en contacto con las piezas del equipo.

4.1 Limpieza del equipo

1. Retire los productos refrigerados. Guarde todo tapado en un lugar fresco.
2. Para limpiar los estantes de cristal, levántelos ligeramente y tire de ellos hasta que se balanceen hacia arriba o hacia abajo y puedan retirarse.
3. Deslice los estantes de la puerta hacia arriba y retírelos.
4. Vacíe y limpie la bandeja de goteo.
5. Limpie el equipo, incluyendo la junta de la puerta y los accesorios interiores, con un paño y agua tibia, añadiendo un poco de detergente para vajillas.
6. Aclare con agua limpia y seque.
7. Revise el orificio de drenaje del agua de condensación. Límpielo regularmente con la ayuda de bastoncillos de algodón.
8. Una vez limpios vuelva a colocar en su lugar los estantes de cristal, los compartimentos de las puertas, los cajones, etc.
9. Asegúrese de que el interior del equipo esté completamente seco.
10. Conecte el equipo a la red eléctrica y enciéndalo.

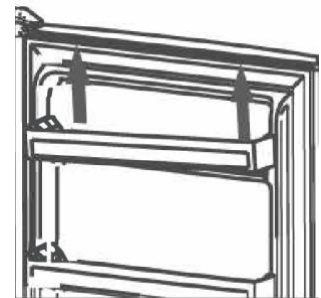
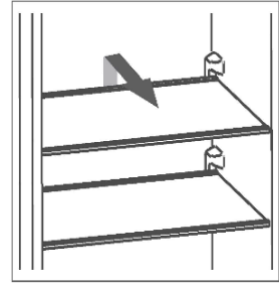

4.2 Limpieza / Sustitución de las juntas de la puerta

Revise la hermeticidad de las juntas de la puerta

1. Introduzca una tira de papel suficientemente larga, de 50 mm de ancho y 0,08 mm de grosor, en varios puntos del equipo.
→ Si el papel puede pasar con una ligera resistencia, la junta de la puerta del equipo está bien ajustada. *(La prueba del grosor del papel utilizado para el sellado se realiza de acuerdo con la norma ISO 534).*

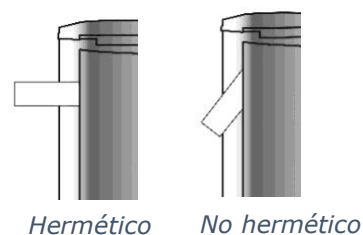

O

1. Coloque una lámpara de mano (linterna) en un estante de vidrio dentro del equipo, apunte la luz hacia la junta de la puerta del equipo y cierre la puerta. Si no hay luz directa, la junta de la puerta del equipo cierra herméticamente.
2. Si la luz directa brilla a través de la puerta cerrada, la junta de la puerta del equipo no cierra herméticamente.

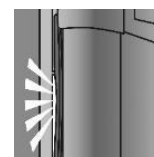

No hermético

Sustitución de la junta del equipo

1. Retire los alimentos del equipo.
2. Extraiga la junta de la puerta del equipo.
3. Limpie la puerta como de costumbre.
4. Introduzca la nueva junta de la puerta en las ranuras correspondientes. Inserte la junta primero en las esquinas y presione con el pulgar.
5. Si la junta no encaja uniformemente en todas partes: caliente cuidadosamente las zonas correspondientes con un secador de pelo y tire un poco de ella con los dedos.



- Compruebe regularmente que las juntas no estén sucias ni dañadas.
- La grasa y el aceite hacen que las juntas de la puerta sean porosas y frágiles. Si la grasa o el aceite se impregnan en las juntas, límpielas inmediatamente con un paño y agua tibia, añadiendo un poco de detergente comercial para lavar vajillas.

4.3 Descongelamiento

Descongelación automática de la nevera

El compartimento de refrigeración está equipado con un sistema de descongelación automática. La escarcha y el hielo se descongelan automáticamente. El agua de descongelación se drena a través del canal en el orificio de descongelación, en la parte posterior del equipo, a una bandeja de agua de descongelación. Por medio del calor del motor se evapora el agua de descongelación.

Ajuste la temperatura de tal forma que el equipo no esté enfriando constantemente, sin que haya una fase de descongelación. En ese caso, la temperatura del frigorífico desciende (por debajo de 0 °C) y las bebidas y los alimentos frescos se congelan. Debido a la formación de hielo en la pared posterior, el consumo de energía aumenta mucho y la eficiencia del equipo disminuye.



- Si el agua de condensación no sale correctamente del canal de desagüe al recipiente de recogida, compruebe si el canal de desagüe está obstruido (vea el capítulo "Solución de problemas").
- No debe haber agua en el piso del equipo, ni entrar en contacto con las partes eléctrica del equipo.

Descongelamiento manual del congelador

Puede formarse una capa de escarcha o hielo en el compartimento del congelador tras un uso prolongado. Si esta capa de hielo alcanza un grosor de 6 - 8 mm, descongele y limpie el congelador. Una capa excesivamente gruesa de escarcha o hielo aumenta el consumo de energía. Antes de descongelar, ajuste el control de temperatura al máximo; los alimentos congelados almacenan el frío durante algún tiempo.

1. Desconecte el enchufe
2. Vacíe el equipo y guarde la mercancía en un lugar fresco.
3. Para acelerar la descongelación, coloque un recipiente con agua caliente dentro del equipo.
4. No utilice ningún objeto mecánico para eliminar la capa de hielo.
5. Retire primero los trozos gruesos de hielo y luego los trozos pequeños del equipo.
6. Limpie el compartimento del congelador, incluido el interior, con un paño y agua tibia, añadiendo un poco de detergente comercial para platos.
7. Aclare con agua limpia y seque.
8. Después de la limpieza, vuelva a conectar el equipo a la red eléctrica y enciéndalo de nuevo.

4.4 Sustitución de la bombilla (LED)

El electrodoméstico está equipado con iluminación LED que no necesita mantenimiento.



- Las reparaciones de esta iluminación LED sólo pueden ser realizadas por el servicio de atención al cliente.

4.5 Desconexión del equipo

Para apagar el equipo, tire del enchufe de la red o desconecte o destornille el fusible.

- ✓ Retire la comida.
- ✓ Tire del enchufe de la red o desconecte o destornille el fusible.
- ✓ Descongele el equipo y límpielo a fondo (véase el capítulo "Limpieza y mantenimiento").
- ✓ Deje la puerta del equipo abierta para evitar la formación de moho y malos olores.

5 Ruidos de funcionamiento / Solución de problemas

Las reparaciones de los aparatos eléctricos sólo pueden ser realizadas por el servicio de atención al cliente (véase el capítulo "Piezas de recambio / Servicio de atención al cliente"). Las reparaciones incorrectas o mal realizadas pueden ser peligrosas para el usuario.

Si las reparaciones no se realizan correctamente, la garantía quedará invalidada.

Ruidos de funcionamiento

RUIDOS	TIPO DE RUIDO	CAUSA / SOLUCIÓN
Ruidos normales	Murmullos	Es causado por el compresor cuando está en funcionamiento.
	Ruido de líquidos	Es causado por la circulación del refrigerante en el equipo.
	Clic/cliqueo	El control de temperatura enciende o apaga el compresor.
Ruidos molestos	Vibración del condensador (sólo con el condensador visible en la parte trasera del equipo).	Compruebe si el condensador está suelto en la parte trasera del equipo. Fije el condensador.

Solución de problemas

PROBLEMA	POSIBLE CAUSA	MEDIDAS CORRECTIVAS
La iluminación interior no funciona, pero el compresor está funcionando.	La bombilla está defectuosa	Reemplace la bombilla (vea capítulo 4.4).
Hay agua en el equipo.	El orificio de evacuación del agua de condensación está completamente cerrado.	Limpie el orificio, por ejemplo, con un bastoncillo de algodón.
El sistema de refrigeración se pone en marcha con demasiada frecuencia y durante mucho tiempo.	La puerta del equipo se abre con demasiada frecuencia.	No abra la puerta del equipo innecesariamente.
	La circulación de aire alrededor del equipo está obstruida.	Deje el área alrededor del equipo sin obstáculos.
El equipo no enfría	El equipo está apagado o no tiene alimentación eléctrica.	Revise la fuente de alimentación y los fusibles. Compruebe que la clavija de alimentación esté correctamente insertada en la toma.
	El control de temperatura está ajustado a "0".	Revise los ajustes del control de temperatura.
	La temperatura ambiental es demasiado baja.	(vea capítulo 2.2)

<p>Pared lateral muy caliente (sólo para modelos con condensador de espuma).</p>	<p>El condensador libera aire caliente en el ambiente. Si la temperatura ambiental es demasiado alta, el calor puede acumularse. Tan pronto como la temperatura ambiental haya descendido, el equipo vuelve a enfriarse con normalidad. Es imprescindible respetar los espacios libres (vea el capítulo 2.2).</p>	<p>No son necesarias medidas correctivas</p>
<p>La etiqueta "OK" no aparece.</p>	<p>La temperatura promedio en esta área es demasiado alta.</p>	<p>Ajuste el control de temperatura a un nivel más frío. Cambie el control de la temperatura sólo paso a paso y espere aproximadamente 12 horas antes de volver a revisarlo.</p>
<p>Se forma una capa de escarcha o hielo en la pared interior trasera del equipo.</p>	<p>Una temperatura ambiental elevada (por ejemplo, en los días calurosos de verano) y un ajuste alto del control de temperatura puede llevar a un continuo funcionamiento de la refrigeración. El compresor debe funcionar continuamente para mantener la temperatura ajustada en el equipo. En este caso, el equipo no puede descongelar automáticamente, ya que esto sólo es posible cuando el compresor no está en funcionamiento (vea "Descongelamiento").</p>	<p>Gire el control de temperatura a nivel más bajo. El compresor se pondrá en marcha y se detendrá como de costumbre y la descongelación automática se pondrán en marcha nuevamente.</p>

6 Piezas de recambio / Servicio de atención al cliente

Las siguientes piezas de recambio están disponibles en el Servicio de Atención al Cliente mencionado anteriormente (en función de el equipo):

- (1) Termostatos, sensores de temperatura, placas de circuitos y fuentes de luz;
- (2) Asas y, bisagras de puertas, estantes y cajones.

Las piezas de recambio están disponibles 7 años después de la comercialización del último modelo.

Las juntas de las puertas están disponibles 10 años después de la comercialización del último ejemplar de un modelo.

Para más detalles e información sobre el servicio de atención al cliente y los códigos QR, consulte la tarjeta de atención al cliente adjunta.

Dirección de Servicio al cliente responsable:

Tel: (+34) 876 03 66 60

Internet: www.exquisit-home.com

Introduzca las órdenes de reparación en línea o escanee el código QR (vea la tarjeta de servicio al cliente adjunta).



- Tome en cuenta que la visita del técnico de servicio al cliente, en caso de uso incorrecto o de una de las averías descritas como No Incluidas, incluso durante el período de la garantía, no es gratuito.

7 Condiciones de la garantía

Como comprador de un dispositivo Exquisit, usted tiene derecho a las garantías legales del contrato de compra con su distribuidor.

Para ello, recuerde conservar la FACTURA o el TICKET DE COMPRA pues es el único modo válido para mostrar la fecha de comienzo del periodo de Garantía. Sin ellos no se aplicará ninguna reparación cubierta por la Garantía del fabricante.

Adicionalmente, le proporcionamos las siguientes condiciones:

Vigencia de la garantía

La garantía tiene una duración de 36 meses a partir de la fecha de compra (se debe presentar un comprobante de compra). Los fallos o defectos en el equipo se rectifican de forma gratuita durante los primeros 24 meses, siempre que el equipo sea accesible para reparaciones sin ningún esfuerzo especial. En los 12 meses posteriores, el comprador está obligado a demostrar que el fallo o defecto ya existía desde la entrega.

Su producto no ha sido diseñado para uso comercial (por ejemplo, en hoteles, bares, restaurantes, ...) o para uso compartido por varios hogares. En estos casos, la garantía no será de aplicación.

Al hacer uso de la garantía, la garantía no se extiende para el equipo ni para las piezas recién instaladas.

Alcance de las medidas correctivas

Repararemos todos los defectos del equipo, dentro de los períodos especificados, que se puedan atribuir de manera demostrable a una fabricación defectuosa o a defectos de los materiales. Las piezas reemplazadas se convierten en nuestra propiedad.

Queda excluido lo siguiente:

Desgaste normal, daños intencionales o por negligencia, daños causados por el incumplimiento de las instrucciones de uso, colocación o instalación incorrecta del equipo, conexión a una tensión de red incorrecta, daños debidos a efectos químicos o electrotérmicos u otras condiciones ambientales anormales, daños en el vidrio, en la pintura, en el esmalte y eventuales diferencias de color, así como bombillas defectuosas. Los defectos en el equipo también se excluyen si se deben a daños en el transporte. Tampoco realizamos ningún servicio si, personas no autorizadas realizan algún trabajo en el equipo Exquisit o se utilizan piezas no originales.

Alcance de validez de la garantía

Nuestra garantía se aplica a equipos que se adquirieron en España o Portugal y que están en funcionamiento en España o Portugal

Para equipos instalados en cualquier otro país, el consumidor deberá dirigirse al Servicio Oficial de la filial consultando la página Web de la marca, que ejercerá la garantía conforme a la legislación de su país.

Para las órdenes de reparación fuera del período de garantía aplica lo siguiente:

Si se repara un equipo, las facturas de reparación vencen de inmediato y son pagaderas sin deducción.

Si un equipo es revisado o una reparación que ha comenzado no se termina, se calcularán los gastos de transportación y del trabajo hecho. El asesoramiento por parte de nuestro centro de atención al cliente es gratuito.

El servicio de asistencia técnica Exquisit cuenta con una extensa red de centros por toda la geografía española y portuguesa.

En caso de precisar una atención técnica o para ordenar repuestos, comuníquese con nuestro departamento de servicio al cliente

TEL: (+34) 876 03 66 60

O en nuestra WEB: www.exquisit-home.com

8 Eliminación de residuos

Eliminación del embalaje



Deseche el embalaje según su tipo. Añade la cartulina y el cartón a los residuos de papel y el plástico a la recogida de materiales reciclables

Eliminación de equipos antiguos



El equipo está marcado con el símbolo que se muestra aquí de acuerdo con la Directiva Europea de Eliminación de Residuos 2012 / 19 / EU.

La directiva contribuye a la correcta eliminación del equipo y a la recuperación de materias primas secundarias.

Los electrodomésticos viejos no deben eliminarse con la basura doméstica.

Todo consumidor está obligado por ley a eliminar los aparatos viejos por separado de los residuos domésticos.

Para evitar efectos negativos en el medio ambiente, devuelva los aparatos viejos al punto de venta o a un punto de recogida municipal para su correcto reciclaje

Haga que los equipos viejos no se puedan usar antes de desecharlos:

- Extraiga el enchufe de la toma de corriente
- Desconecte el enchufe del cable de alimentación.
- No dañe ninguna pieza del circuito de refrigeración. (Vea el capítulo 1.5 "Peligros con el refrigerante")

exQUISIT

Torre Aragonia
Avda. Juan Pablo II 35, Planta 3
ES-50.009 Zaragoza

KS16-4-HE-040D_E0-0_2020-12_ES
Importado por JEELPERG, SLU. (NIF B99560591)

www.exquisit-home.com