

EXQUISIT

Cámara de vino
WS1-34-GTE-030G negra

Manual de instrucciones de uso

Introducción

Por favor, observe estas instrucciones cuidadosamente

Antes de poner en funcionamiento el equipo, lea atentamente este manual. Contiene importantes instrucciones de seguridad para la instalación, operación y mantenimiento del equipo. La operación correcta contribuye significativamente al uso eficiente de la energía y minimiza su consumo durante la operación.

El uso incorrecto del equipo puede ser peligroso, especialmente para los niños.

Guarde el manual de instrucciones para referencia futura. Entréguelo a cualquier futuro propietario. Si tiene alguna duda sobre temas que no se describen con suficiente detalle en estas instrucciones, póngase en contacto con el Servicio al Cliente en nuestro sitio web en España:

www.exquisit-home.es

El fabricante trabaja constantemente en el desarrollo de todos los equipos y modelos. Por lo tanto, nos reservamos el derecho de hacer cambios en forma, equipo y tecnología.

Conformidad CE

En el momento de su lanzamiento al mercado, este equipo cumple con los requisitos de la Directiva RL 2014/30/UE del Parlamento Europeo y del Consejo sobre la Armonización de las Legislaciones de los Estados miembros en materia de compatibilidad electromagnética, y sobre la Comercialización de equipos eléctricos destinados a utilizarse dentro de ciertos límites de tensión RL 2014/35/UE.

Este equipo está marcado con el signo CE y cuenta con un Certificado de Conformidad para inspección por parte de las autoridades responsables de la vigilancia del mercado.

Conozca el equipo

Volumen de entrega

- 1 equipo
- 6 estantes (madera)
- 1 rejilla metálica
- 1 manual de instrucciones
- 1 tarjeta de servicio

*) En el transcurso del texto, el término " equipo " se utiliza para el frigorífico

Denominación

- 1) Patas ajustables
- 2) Estantes (madera)
- 3) Panel de control

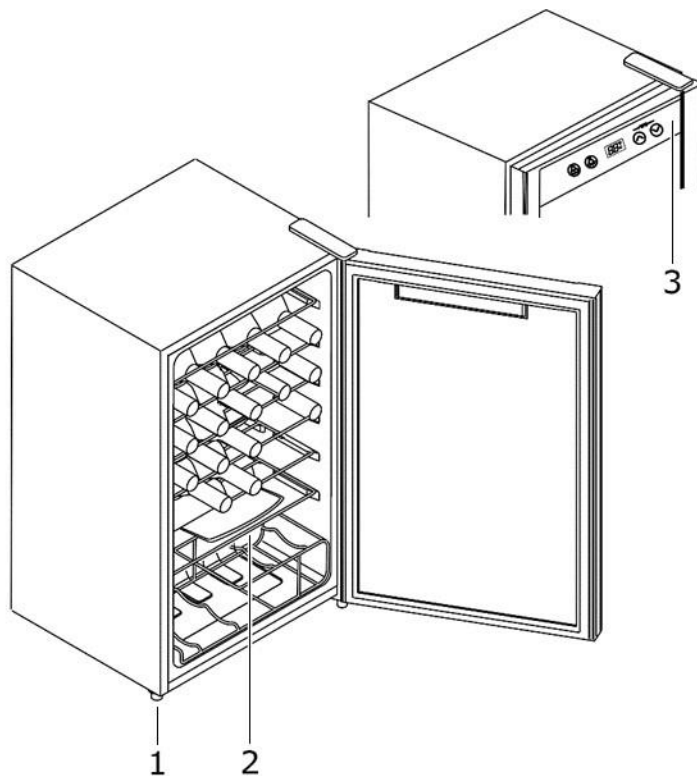

Panel de control

- a) Bloqueo de teclas
- b) Iluminación interior
- c) Pantalla digital
- d) Aumento de temperatura
- e) Disminución de temperatura

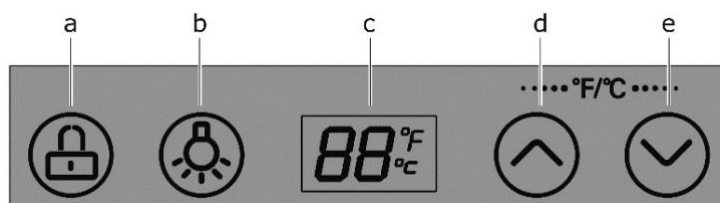

Ajuste de temperatura

Rango de temperatura: 5°C – 18°C

Temperatura de almacenamiento recomendada (valores guía)

- Almacene el champán y los vinos espumosos entre 6° y 8°C
- Almacene los vinos blancos entre 10° y 12°C
- Almacene los vinos rosados entre 12° y 16°C
- Almacene los vinos tintos entre 15° y 18°C

Índice

1	Para su seguridad	5
1.1	Uso apropiado del equipo	6
1.2	Uso indebido del equipo	6
1.3	Seguridad para determinados grupos de personas	7
1.4	Otros riesgos potenciales	7
1.5	Peligros con el refrigerante.....	8
2	Instalación y montaje	9
2.1	Instalación del equipo.....	9
2.2	Nivelación	10
3	Puesta en marcha del equipo	10
3.1	Encendido / Apagado del equipo.....	11
4	Limpieza y mantenimiento	12
4.1	Limpieza del equipo	12
4.2	Limpieza / Sustitución de la junta de la puerta	13
4.3	Descongelamiento	13
4.4	Bombilla (LED).....	13
4.5	Desconexión del equipo	13
5	Ruidos de funcionamiento / Solución de problemas	14
6	Piezas de recambio / Servicio de atención al cliente	16
7	Condiciones de la garantía	17
8	Eliminación de residuos	19

1 Para su seguridad

Para un uso seguro y adecuado, lea atentamente las instrucciones de uso y otros documentos que acompañan al producto y guárdelos para futuras referencias. Todas las indicaciones de seguridad de estas instrucciones de funcionamiento están marcadas con un símbolo de advertencia. Señalan los posibles peligros en una etapa temprana. Es esencial leer y seguir esta información.

Explicación de las instrucciones de seguridad



Indica una situación de peligro que, si no se evita, provocará la muerte o lesiones graves.



Indica una situación de peligro que, si no se evita, puede provocar la muerte o lesiones graves.



Indica una situación de peligro que, si no se evita, puede provocar lesiones leves o moderadas.



Describe una situación que, si no se observa, conduce a un daño material.



PELIGRO DE DESCARGA ELÉCTRICA



PELIGRO DE ESCALDADURAS



PELIGRO DE INCENDIO



➤ Información y notas que debe tomar en cuenta.

- Marca una lista
- ✓ Marca los pasos de una prueba
- 1. Marca los pasos de un trabajo
- Describe la reacción del equipo a la etapa de trabajo

1.1 Uso apropiado del equipo

El equipo está destinado para el uso privado/doméstico. Es adecuado para enfriar alimentos.

- No utilice el equipo para otros fines que no sean los de enfriar alimentos. El fabricante no acepta ninguna responsabilidad por los daños.
- Por razones de seguridad, no está permitido realizar modificaciones o alteraciones en el equipo.
- **El equipo no es apto para encastrar.**
- Los equipos con regulador mecánico de temperatura están destinados a utilizarse hasta una altitud máxima de 2000 metros sobre el nivel del mar.

Cualquier uso fuera de estos rangos de aplicación no es apropiado y, por tanto, se considera un uso indebido.

1.2 Uso indebido del equipo

Las siguientes actividades se consideran un uso indebido y, por tanto, están prohibidas:

- No almacene ni enfríe en el frigorífico, medicamentos, plasma sanguíneo, preparados de laboratorio o sustancias y productos similares que estén sujetos a la Directiva sobre productos sanitarios 2007/47/CE.
- No almacene en el equipo sustancias explosivas ni botes de spray con propulsores inflamables, como butano, propano, pentano, etc.
- No almacene bebidas carbonatadas y espumosas en el congelador.
- No almacene botellas en el compartimento del congelador a menos que el fabricante lo apruebe.
- No presione los alimentos en los compartimentos del congelador.
- No ponga en funcionamiento ningún aparato eléctrico dentro del compartimento de almacenamiento de alimentos que no esté aprobado por el fabricante.
- El equipo no es apto para uso comercial.
- No instale el aparato en el exterior.
- No conecte el equipo a la red con contactos/regletas múltiples.
- No tense el cable de alimentación.
- No retuerza ni doble el cable de alimentación.
- Coloque el equipo de manera que el enchufe de la red sea accesible.
- No extraiga el enchufe de la toma de corriente por el cable de alimentación.

1.3 Seguridad para determinados grupos de personas

El equipo puede ser utilizado por niños a partir de 8 años y por personas con capacidades físicas, sensoriales o mentales reducidas o con falta de experiencia y conocimientos. Sin embargo, deben ser supervisados o instruidos en el uso seguro del equipo y deben comprender los posibles riesgos.

La limpieza y el mantenimiento del equipo sólo pueden ser realizados por niños bajo la supervisión de un adulto.

Supervise a los niños para que no jueguen con el equipo.



PELIGRO

PELIGRO DE ESTRANGULAMIENTO CON EL CABLE DE ALIMENTACIÓN

Mantenga a los niños menores de 8 años alejados del cable de alimentación del equipo.



PELIGRO

PELIGRO DE ASFIXIA CON LOS MATERIALES DEL EMBALAJE

Mantenga a los niños alejados de los materiales de embalaje.



PELIGRO

PELIGRO DE ASFIXIA DEBIDO A UN EQUIPO ANTIGUO

Los niños mientras juegan pueden quedar atrapados en el equipo o verse envueltos en otras situaciones que ponen en peligro su vida.

- Elimine o destruya las cerraduras de seguridad y los cerrojos existentes.
- No permita que los niños jueguen con el equipo.
- Supervise siempre a los niños que estén cerca de un equipo antiguo

1.4 Otros riesgos potenciales



PELIGRO

PELIGRO DE DESCARGA ELÉCTRICA

- Nunca toque la clavija del cable eléctrico con las manos húmedas o mojadas al introducirla o extraerla.
- Instale y conecte el equipo sólo de acuerdo con las instrucciones de uso.
- En caso de emergencia, retire inmediatamente el enchufe de la toma de corriente.
- Retire siempre el enchufe de la toma de corriente antes de realizar trabajos de limpieza o mantenimiento.
- Un cable de alimentación dañado debe ser sustituido inmediatamente por el proveedor, el distribuidor especializado o el servicio de atención al cliente.
- Si el cable de alimentación o la clavija están dañados, no utilice más el equipo.
- No realice ningún trabajo de limpieza o mantenimiento en el equipo que no sean los descritos en este manual.

ADVERTENCIA

PELIGRO DE INCENDIO

Si la circulación de aire es insuficiente, el calor puede acumularse y provocar un incendio.

- Es imprescindible respetar las distancias prescritas para la pared posterior, lateral y borde superior del equipo (vea el capítulo Distancias mínimas).
- Mantenga el compresor y el condensador (según el modelo) libres de polvo y objetos.

1.5 Peligros con el refrigerante

ADVERTENCIA

PELIGRO PARA LA SALUD

Si el circuito de refrigeración está dañado, el refrigerante isobutano R600a se escapará. El refrigerante es perjudicial para la salud si entra en contacto con los ojos o si se inhala.

ADVERTENCIA

GAS INFLAMABLE PELIGRO DE EXPLOSIÓN E INCENDIO

El circuito de refrigerante del equipo contiene el refrigerante isobutano (R600a), un gas natural de alta compatibilidad medioambiental, que es inflamable.

- Sólo los especialistas autorizados pueden intervenir en el sistema de refrigeración.
- No dañe el circuito de refrigeración, por ejemplo, perforando los conductos de refrigerante con objetos punzantes o doblando las tuberías.
- No dañe ninguna de las partes del circuito refrigerante durante el transporte, la instalación, el mantenimiento o la eliminación del equipo.
- Para evitar la formación de una mezcla inflamable de gas y aire en caso de fuga en el circuito de refrigerante, el cuarto de instalación debe tener un tamaño mínimo de 1 m³ por cada 8 g de refrigerante según la norma EN 378. La cantidad de refrigerante del frigorífico/congelador se indica en la placa de características.

Procedimiento en caso de que el circuito refrigerante esté dañado:

- ✓ Evite a toda costa las llamas abiertas y las fuentes de ignición.
- ✓ Ventile la habitación en la que se encuentra el equipo.
- ✓ Póngase en contacto con el servicio de atención al cliente.

2 Instalación y montaje

Antes de instalar y conectar el equipo, asegúrese de que

- el equipo esté desconectado de la red eléctrica (vea el capítulo "Otros riesgos potenciales") y
- se cumplan las condiciones de instalación (vea el capítulo "Distancias mínimas").

Desembalaje del equipo

El embalaje debe estar en perfectas condiciones. Compruebe que el equipo no haya sufrido daños durante el transporte. Nunca conecte un equipo dañado. En caso de daños, póngase en contacto con el proveedor.



PELIGRO DE LESIONES Y DAÑOS MATERIALES

- Transporte el equipo siempre con la ayuda de una segunda persona.
- No corte el material de embalaje con un objeto afilado, por ejemplo, una cuchilla para alfombras.

Eliminación de la protección para el transporte

El equipo y las partes del equipamiento interior están protegidos para su transporte.

- ✓ Retire todas las tiras adhesivas del lado derecho e izquierdo de la puerta del equipo
- ✓ Retire todas las cintas adhesivas y piezas de embalaje del interior del equipo.
- ✓ Elimine cuidadosamente los restos de adhesivo.

En el equipo puede haber pegatinas con avisos de advertencia. Es esencial observarlos y no desprenderlas del equipo.

2.1 Instalación del equipo

El equipo,

- instálelo de acuerdo con las distancias mínimas prescritas.
- instálelo en una habitación bien ventilada y seca con una temperatura ambiental que corresponda a la clase climática para la que está diseñado.



DAÑOS MATERIALES

Deje el equipo en reposo durante 12 horas después del transporte para que el refrigerante se acumule en el compresor. Si no lo hace, podría dañar el compresor y hacer que el equipo falle. En este caso, la garantía queda anulada.

CLASE CLIMÁTICA	RANGO DE TEMPERATURA
(SN) zona templada extendida	+10 °C hasta +32 °C
(N) zona templada	+16 °C hasta +32 °C
(ST) zona subtropical	+16 °C hasta +38 °C
(T) zona tropical	+16 °C hasta +43 °C

Distancias mínimas para la circulación del aire

La circulación de aire en la parte trasera, lateral y superior del equipo influye en el consumo de energía y en su capacidad de refrigeración/congelación (según el modelo). Es esencial observar las distancias mínimas para la ventilación del equipo, que se muestran en el siguiente dibujo. Si no se respetan las distancias mínimas, el aire acumulado no podrá salir y el compresor funcionará continuamente, acortando la vida útil del equipo.

Dimensiones del equipo en mm y grados

a	b	b2	c	d	e	f	g	h
490	440	895	842	100	50	30	120°	720

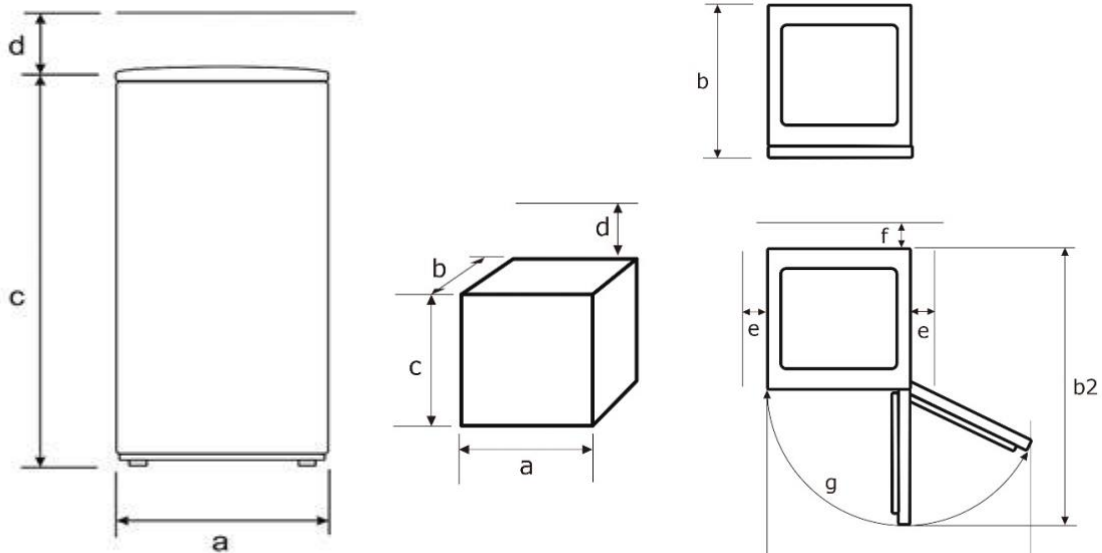

- El incumplimiento de las distancias mínimas de energía.
- Si el calor acumulado no puede disiparse alrededor del equipo, el funcionamiento del mismo se verá afectado.
- Para conseguir la clase de energía especificada, respete las distancias mencionadas.
- No coloque los frigoríficos-congeladores con regulador de temperatura en cámaras frigoríficas por debajo de los 16°C.

2.2 Nivelación

En caso de que la superficie de apoyo esté ligeramente irregular, el equipo puede nivelarse con las patas delanteras.

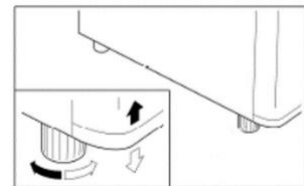

3 Puesta en marcha del equipo

Limpie a fondo el equipo y las piezas del equipamiento interior antes de ponerlo en funcionamiento (vea el capítulo "Limpieza y mantenimiento")

- Ajuste el nivel de temperatura del equipo en función de la temperatura ambiental (lugar de instalación), cuando cambie la carga del equipo o si abre la puerta del mismo con frecuencia.
- En caso de temperaturas de verano muy elevadas, ajuste el control de temperatura a un nivel más alto para mantener la temperatura de refrigeración deseada.
- Para un consumo óptimo de energía, deje los estantes de cristal en el equipo tal y como se indica en la imagen.

3.1 Encendido / Apagado del equipo

1. Conecte el equipo a la red eléctrica.
→ Cuando se abre la puerta del equipo, la luz interior se enciende.
2. Desconecte el cable de alimentación para apagar el equipo.

ATENCIÓN

DAÑOS MATERIALES

No encienda el equipo inmediatamente después de una interrupción del suministro eléctrico. Posible sobrecarga del compresor o rotura del fusible.

Ajuste de temperatura

La temperatura depende de ciertos factores, como el lugar de instalación, la frecuencia con la que se abre la puerta del equipo o la carga del mismo.

1. Ajuste la temperatura interna del equipo con el control de temperatura.
2. Ajuste el control un nivel medio.
→ Después de aproximadamente 2 horas, el equipo ha alcanzado su temperatura normal de funcionamiento y está listo para su uso.
3. Vuelva a poner el control de temperatura en un nivel medio.

Bloqueo de teclas

1. Para activar el bloqueo de teclas, pulse el botón (a) durante 3 segundos.
→ La pantalla parpadea.
2. Para desactivar el bloqueo de teclas, pulse nuevamente el botón (a) durante 3 segundos.

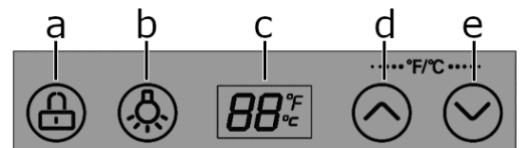

Desconecte el bloqueo de teclas antes de cada cambio.

Ajuste de temperatura a °F o °C

Pulse simultáneamente ambos botones (d/e) la pantalla mostrará °F o °C.

Temperatura de refrigeración

Pulse el botón (d) o (e) hasta alcanzar el nivel de temperatura deseado.

La temperatura ajustada puede diferir de la temperatura en el interior.

La temperatura depende de los siguientes factores:

- Temperatura ambiental
- Lugar de instalación del equipo
- Carga del equipo
- Frecuencia de apertura de la puerta

Ahorro de energía

- No coloque el equipo cerca de placas de cocina, radiadores u otras fuentes de calor. Si la temperatura ambiental es alta, el compresor funcionará con más frecuencia y durante más tiempo, lo que supone un mayor consumo de energía.
- Asegúrese de que haya suficiente ventilación en la base, los laterales y la parte trasera del equipo. No cubra nunca las rejillas de ventilación. Respete las distancias mínimas (vea el capítulo "Instalación del equipo").

4 Limpieza y mantenimiento

Por razones de higiene, limpie regularmente el exterior y el interior del equipo, incluyendo la junta de la puerta y los accesorios interiores.

Antes de realizar cualquier trabajo de mantenimiento o revisión, asegúrese de que el equipo está desconectado de la red eléctrica (vea el capítulo sobre seguridad frente a descargas eléctricas).



PRECAUCIÓN

PELIGRO DE LESIONES

- No utilice calentadores eléctricos, flamas vivas, cuchillos o similares para descongelar el equipo.
- Nunca limpie el equipo con un dispositivo de limpieza a vapor. La humedad podría entrar en los componentes eléctricos.
- Si el control de temperatura está ajustado en "0", se desconecta la refrigeración, pero el circuito eléctrico se mantiene.

ATENCIÓN

DAÑOS MATERIALES

- No utilice productos de limpieza abrasivos y agresivos.
- No utilice esponjas metálicas.
- Los aceites esenciales y los disolventes orgánicos, p.Ej. el zumo de la piel de limón o de naranja, el ácido butírico o los agentes de limpieza que contienen ácido acético, pueden atacar las piezas de plástico. No ponga estas sustancias en contacto con las piezas del equipo.

4.1 Limpieza del equipo

1. Retire las botellas de vino. Guarde todo cubierto en un lugar fresco.
2. Para limpiar los estantes, levántelos ligeramente hacia arriba y tire hasta que se balanceen hacia arriba o hacia abajo y se puedan retirar.
3. Limpie el equipo, incluida la junta de la puerta y los accesorios interiores, con un paño y agua tibia, añadiendo un poco de detergente comercial.
4. Aclare con agua limpia y seque con un paño.
5. Revise el orificio de drenaje de la condensación. Límpielo regularmente con bastoncillos de algodón.
6. Inserte los estantes ya limpios.
7. Asegúrese de que el interior del equipo esté completamente seco.
8. Conecte el equipo a la red eléctrica y enciéndalo.

4.2 Limpieza / Sustitución de la junta de la puerta

Revise la hermeticidad de las juntas de la puerta o tapa

1. Introduzca una tira de papel suficientemente larga, de 50 mm de ancho y 0,08 mm de grosor, en varios puntos del equipo.
→ Si el papel puede pasar con una ligera resistencia, la junta de la puerta del equipo está bien ajustada. (*La prueba del grosor del papel utilizado para el sellado se realiza de acuerdo con la norma ISO 534*).
2. Coloque un linterna en un estante de cristal del equipo, apunte la luz en dirección a la junta de la puerta y cierre la puerta. Si no pasa la luz directa, la junta de la puerta es hermética.
→ Si la luz directa brilla a través de la puerta cerrada, la junta de la puerta tiene fugas.

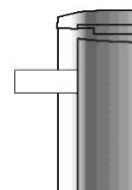

hermético

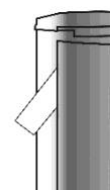

no hermético

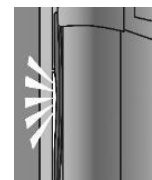

no hermético

Sustitución de la junta de la puerta

1. Retire las bebidas del equipo.
2. Extraiga la junta de la puerta del equipo.
3. Limpie la puerta como de costumbre.
4. Introduzca la nueva junta de la puerta en las ranuras correspondientes.
5. Inserte la junta primero en las esquinas y presione con el pulgar.
6. Si la junta no encaja uniformemente en todas partes: caliente cuidadosamente las zonas correspondientes con un secador de pelo y tire un poco de ella con los dedos.



- Revise regularmente que la junta de la puerta no esté sucia ni dañada.
- La grasa y el aceite hacen que las juntas se vuelvan porosas y frágiles. Si la grasa o el aceite se impregnan en la junta, límpiela inmediatamente con un paño y agua tibia, añadiendo un poco de detergente comercial para lavar vajillas.

4.3 Descongelamiento

Descongelación automática en el frigorífico

El compartimento frigorífico está equipado con un sistema de descongelación automática de escarcha y hielo. El agua de descongelación se escurre a través del canal en el orificio de descongelación, en la parte trasera del equipo, a una bandeja de agua de descongelación. El agua de deshielo se evapora debido al calor del motor.



- Si el agua de descongelación no sale correctamente del canal de desagüe al recipiente de recogida, compruebe si el canal de desagüe está obstruido (véase el capítulo "Solución de problemas").
- No debe haber agua en el suelo ni entrar en contacto con las partes eléctricas del equipo.

4.4 Bombilla (LED)

La unidad está equipada con iluminación LED que no necesita mantenimiento.



- Las reparaciones de esta iluminación LED sólo pueden ser realizadas por el servicio de atención al cliente.

4.5 Desconexión del equipo

Para desconectar el equipo, retire el enchufe de la red o desconecte o desenrosque el fusible.

Retire las bebidas.

Saque el enchufe de la red o desconecte o desenrosque el fusible.

Descongele el equipo y límpielo a fondo (vea el capítulo "Limpieza del equipo").

Deje la puerta del equipo abierta para evitar la formación de malos olores y moho.

5 Ruidos de funcionamiento / Solución de problemas

Las reparaciones de los equipos eléctricos sólo pueden ser realizadas por el servicio de atención al cliente (vea el capítulo "Servicio de atención al cliente"). Las reparaciones realizadas de forma incorrecta o inadecuada pueden ser peligrosas para el usuario.

Si las reparaciones no se realizan correctamente, la garantía quedará invalidada.

Ruidos de funcionamiento

RUIDOS	TIPO DE RUIDO	CAUSA / SOLUCIÓN
Ruidos normales	Murmullos	Es causado por el compresor cuando está en funcionamiento.
	Ruido de líquidos	Es causado por la circulación del refrigerante en el equipo.
	Clic/clicqueo	El control de temperatura enciende o apaga el compresor.
Ruidos molestos	Ruidos de botellas	Deje una distancia de seguridad entre las botellas y otros contenedores.
	Vibración del condensador (sólo con el condensador visible en la parte trasera del equipo).	Compruebe si el condensador está suelto en la parte trasera del equipo. Fije el condensador.

Solución de problemas

PROBLEMA	POSIBLE CAUSA	MEDIDAS CORRECTIVAS
La iluminación interior no funciona, pero el compresor está funcionando.	La bombilla está defectuosa	Reemplace la bombilla (vea capítulo 4.4).
Hay agua en el equipo.	El orificio de evacuación del agua de condensación está completamente cerrado.	Limpie el orificio, por ejemplo, con un bastoncillo de algodón.
El sistema de refrigeración se pone en marcha con demasiada frecuencia y durante mucho tiempo.	La puerta del equipo se abre con demasiada frecuencia.	No abra la puerta del equipo innecesariamente.
	La circulación de aire alrededor del equipo está obstruida.	Despeje el área alrededor del equipo.
El equipo no enfría	El equipo está apagado o no tiene alimentación eléctrica.	Revise la fuente de alimentación y los fusibles. Compruebe que la clavija de alimentación esté correctamente insertada en la toma. Revise si hay tensión en la toma de corriente.
	El control de temperatura está en "0"	Revise el ajuste del control de temperatura.
	La temperatura ambiental es demasiado baja	Vea capítulo 2.1

PROBLEMA	POSIBLE CAUSA	MEDIDAS CORRECTIVAS
Pared lateral muy caliente (sólo para modelos con condensador de espuma).	El condensador libera aire caliente en el ambiente. Si la temperatura ambiental es demasiado alta, el calor puede acumularse. Tan pronto como la temperatura ambiental haya descendido, el equipo vuelve a enfriarse con normalidad. Es imprescindible respetar los espacios libres (vea el capítulo 2.1).	No son necesarias medidas correctivas
La etiqueta "OK" no aparece.	La temperatura promedio en esta área es demasiado alta.	Ajuste el control de temperatura a un nivel más frío. Cambie el control de temperatura sólo paso a paso y espere aprox. 12 horas antes de volver a revisarlo.
Se forma una capa de escarcha o hielo en la pared interior trasera del equipo.	Una temperatura ambiental elevada (por ejemplo, en los días calurosos de verano) y un ajuste alto del control de temperatura puede llevar a continuo funcionamiento de la refrigeración. El compresor debe funcionar continuamente para mantener la temperatura ajustada en el equipo. En este caso, el equipo no puede descongelar automáticamente, ya que esto sólo es posible cuando el compresor no está en funcionamiento (vea "Descongelamiento").	Gire el control de temperatura a nivel más bajo. El compresor se pondrá en marcha y se detendrá como de costumbre y la descongelación automática se pondrá en marcha nuevamente.

6 Piezas de recambio / Servicio de atención al cliente

Las siguientes piezas de recambio están disponibles en el Servicio de Atención al Cliente mencionado anteriormente (en función del equipo):

- (1) Termostatos, sensores de temperatura, placas de circuitos y fuentes de luz;
- (2) Asas y, bisagras de puertas, estantes y cajones.

Las piezas de recambio están disponibles 7 años después de la comercialización del último modelo.

Las juntas de las puertas están disponibles 10 años después de la comercialización del último ejemplar de un modelo.

Para acceder a la base de datos de productos para:

- Pedidos de reparación
- Ficha técnica
- Instrucciones de uso

escanee el código QR de servicio de la tarjeta de servicio adjunta o de la placa de características del equipo.



Tarjeta de servicio

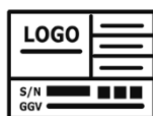

Placa de características

Para más información sobre el servicio, vea la tarjeta de servicio adjunta

Dirección de Servicio al cliente responsable:

Tel: (+34) 876 03 66 60

Internet: www.exquisit-home.com



➤ **Tome en cuenta que la visita del técnico de servicio al cliente, en caso de uso incorrecto o de una de las averías descritas como No Incluidas, incluso durante el período de la garantía, no es gratuito.**

7 Condiciones de la garantía

Como comprador de un dispositivo Exquisit, usted tiene derecho a las garantías legales del contrato de compra con su distribuidor.

Para ello, recuerde conservar la FACTURA o el TICKET DE COMPRA pues es el único modo válido para mostrar la fecha de comienzo del periodo de Garantía. Sin ellos no se aplicará ninguna reparación cubierta por la Garantía del fabricante.

Adicionalmente, le proporcionamos las siguientes condiciones:

Vigencia de la garantía

La garantía tiene una duración de 36 meses a partir de la fecha de compra (se debe presentar un comprobante de compra). Los fallos o defectos en el equipo se rectifican de forma gratuita durante los primeros 24 meses, siempre que el equipo sea accesible para reparaciones sin ningún esfuerzo especial. En los 12 meses posteriores, el comprador está obligado a demostrar que el fallo o defecto ya existía desde la entrega.

Su producto no ha sido diseñado para uso comercial (por ejemplo, en hoteles, bares, restaurantes, ...) o para uso compartido por varios hogares. En estos casos, la garantía no será de aplicación.

Al hacer uso de la garantía, la garantía no se extiende para el equipo ni para las piezas recién instaladas.

Alcance de las medidas correctivas

Repararemos todos los defectos del equipo, dentro de los períodos especificados, que se puedan atribuir de manera demostrable a una fabricación defectuosa o a defectos de los materiales. Las piezas reemplazadas se convierten en nuestra propiedad.

Queda excluido lo siguiente:

Desgaste normal, daños intencionales o por negligencia, daños causados por el incumplimiento de las instrucciones de uso, colocación o instalación incorrecta del equipo, conexión a una tensión de red incorrecta, daños debidos a efectos químicos o electrotérmicos u otras condiciones ambientales anormales, daños en el vidrio, en la pintura, en el esmalte y eventuales diferencias de color, así como bombillas defectuosas. Los defectos en el equipo también se excluyen si se deben a daños en el transporte. Tampoco realizamos ningún servicio si, personas no autorizadas realizan algún trabajo en el equipo Exquisit o se utilizan piezas no originales.

Alcance de validez de la garantía

Nuestra garantía se aplica a equipos que se adquirieron en España o Portugal y que están en funcionamiento en España o Portugal

Para equipos instalados en cualquier otro país, el consumidor deberá dirigirse al Servicio Oficial de la filial consultando la página Web de la marca, que ejercerá la garantía conforme a la legislación de su país.

Para las órdenes de reparación fuera del período de garantía aplica lo siguiente:

Si se repara un equipo, las facturas de reparación vencen de inmediato y son pagaderas sin deducción.

Si un equipo es revisado o una reparación que ha comenzado no se termina, se calcularán los gastos de transportación y del trabajo hecho. El asesoramiento por parte de nuestro centro de atención al cliente es gratuito.

El servicio de asistencia técnica Exquisit cuenta con una extensa red de centros por toda la geografía española y portuguesa.

En caso de precisar una atención técnica o para ordenar repuestos, comuníquese con nuestro departamento de servicio al cliente

TEL: (+34) 876 03 66 60

O en nuestra WEB: www.exquisit-home.com

8 Eliminación de residuos

Eliminación del embalaje



Deseche el embalaje según su tipo. Añade la cartulina y el cartón a los residuos de papel y el plástico a la recogida de materiales reciclables

Eliminación de equipos antiguos



El equipo está marcado con el símbolo que se muestra aquí de acuerdo con la Directiva Europea de Eliminación de Residuos 2012 / 19 / EU.

La directiva contribuye a la correcta eliminación del equipo y a la recuperación de materias primas secundarias.

Los electrodomésticos viejos no deben eliminarse con la basura doméstica.

Todo consumidor está obligado por ley a eliminar los aparatos viejos por separado de los residuos domésticos.

Para evitar efectos negativos en el medio ambiente, devuelva los aparatos viejos al punto de venta o a un punto de recogida municipal para su correcto reciclaje.

Por favor, antes de deshacerse del producto, retire, si es posible, todas las pilas y acumuladores, así como todas las lámparas que puedan ser retiradas sin destruirlas.

Nos gustaría señalar que usted es responsable de la eliminación de los datos personales en el dispositivo que se va a eliminar.

Antes de desechar un equipo viejo, haga que no se pueda usar:

- Extraiga el enchufe de la toma de corriente
- Desconecte el enchufe del cable de alimentación.
- No dañe ninguna pieza del circuito de refrigeración. (Vea el capítulo 1.5 "Peligros con el refrigerante")

Los niños suelen ser incapaces de reconocer los peligros inherentes a la manipulación de los electrodomésticos. Proporcione la supervisión necesaria y no deje que los niños jueguen con el equipo.

EXQUISIT

Torre Aragonia
Avda. Juan Pablo II 35, Planta 3
ES-50.009 Zaragoza

WS1-34-GTE-030G_E1-2_2022-02_ES
Importado por JEELPERG, SLU. (NIF B99560591)

www.exquisit-home.com